

**G 157**

---

**BEPERKTE VERSPREIDING**

Misbruik of onrechtmatig bezit van dit document stelt bloot aan gerechtelijke vervolgingen, inzonderheid op grond van de artikels 118, 119, 120 en volgende van het Strafwetboek.

**INDIVIDUELE BEWEGINGEN  
EN  
GEZAMENLIJKE EVOLUTIES  
(DRIL)**

1988

— N —

---

**INFANTERIESCHOOL**  
*Kazerne CALLEMEYN*  
*10<sup>e</sup> Linielaan*  
*6700 ARLON*

7610-70-050-0370

BEPERKTE VERSPREIDING

BEPERKTE VERSPREIDING

- V -

INHOUDSTAFEL

EERSTE DEEL - ALGEMEEN

HOOFDSTUK I - BEPALINGEN EN CONVENTIES

- 101. Voetslag
- 102. Links en rechts
- 103. Gelid
- 104. Rot
- 105. Gidsen
- 106. Voorman
- 107. Afstand
- 108. Tussenruimte
- 109. Lengte van de passen
- 110. Tijd
- 111. Kadansen
- 112. Bereiken van de kadans
- 113. Aanduiding van echelons, functies en graden
- 114. Techniek van de bevelen
- 115. Speciale bevelen
- 116. Bevelen en bewegingen

HOOFDSTUK II - HET ONDERRICHT

- 201. Algemeen
- 202. Verloop van het onderricht
- 203. De onderrichter en zijn klas
- 204. Verloop van een onderrichtsperiode

TWEEDE DEEL - INDIVIDUELE BEWEGINGEN

HOOFDSTUK III - DRIL TER PLAATSE ZONDER WAPENS

- 301. De houding "Geeft acht"
- 302. Van "Geeft acht" naar "Ter plaats rust"
- 303. Van "Ter plaats rust" naar "Rust ter plaats"
- 304. Van "Rust ter plaats" naar "Ter plaats rust"
- 305. Van "Ter plaats rust" naar "Geeft acht"
- 306. Verzameling
- 307. "Rechts richten" - "Hoofd fiks"

BEPERKTE VERSPREIDING

BEPERKTE VERSPREIDING

- VI -

- 308. "Achter uw voorman"
- 309. "Openen en sluiten" van de gelederen
- 310. Het groeten
- 311. Links (Rechts) Links (Rechts)
- 312. Sectie rechtsomkeert
- 313. Breken van de gelederen.

HOOFDSTUK IV - DRIL AL MARCHEREND ZONDER WAPENS

- 401. De gewone pas
- 402. "Sectie halt"
- 403. "Per rotten links (rechts)"
- 404. "Verkorte pas"
- 405. "Markeert de pas"
- 406. "Baanpas"
- 407. "Looppas"

HOOFDSTUK V - DRIL MET GEWEER

- 501. De houding "Geeft acht"
- 502. Van "Geeft acht" naar "Ter plaats rust"
- 503. Van "Ter plaats rust" naar "Rust ter plaats"
- 504. Van "Rust ter plaats" naar "Ter plaats rust"
- 505. Van "Ter plaats rust" naar "Geeft acht"
- 506. "Verzameling"
- 507. "Rechts richten" "Hoofd fiks"
- 508. "Achter uw voorman"
- 509. Openen en sluiten van de gelederen
- 510. Voorbehouden
- 511. Links (Rechts) Links (Rechts)
- 512. Sectie rechtsom keert
- 513. Voorbehouden
- 514. "Schoudert geweer"
- 515. Van "Schoudert geweer" naar "Zet af geweer"
- 516. "Presenteert geweer"
- 517. Van "Schoudert geweer" naar "Presenteert geweer"
- 518. Van "Presenteert geweer" naar "Schoudert geweer"
- 519. Van "Geeft acht" naar "Presenteert geweer"
- 520. Van "Presenteert geweer" naar "Geeft acht"
- 521. Breekt het gelid
- 522. Vertrek in gewone pas
- 523. "Sectie halt"
- 524. Per rotten links (rechts)
- 525. Verkorte pas
- 526. Markeert de pas
- 527. Baanpas
- 528. Looppas
- 529. De groet gewapend

BEPERKTE VERSPREIDING

BEPERKTE VERSPREIDING

- VII -

HOOFDSTUK VI - DRIL MET MACHINEPISTOOL

- 601. Dragen van het wapen
- 602. Dril met machinepistool
- 603. "Verzameling"
- 604. "Rechts richten" - "Hoofd fiks"
- 605. "Presenteert geweer"

HOOFDSTUK VII - DRIL MET PISTOOL

- 701. Dragen van het wapen

HOOFDSTUK VIII - DRIL MET SABEL

- 801. Toepassing
- 802. Voorschriften

HOOFDSTUK IX - DRIL MET STICK

- 901. Houding van de stick

HOOFDSTUK X - DRIL VOOR VROUWELIJK PERSONEEL MET DE HANDTAS

- 1001. Dril met handtas

HOOFDSTUK XI - GELEGENHEIDSBEWEGINGEN

- 1101. Dragen van het wapen aan de riem
- 1102. Bajonet op - Bajonet af
- 1103. Van pas veranderen
- 1104. "Hoofd naar rechts" (links) - "Hoofd fiks" bij schouwing
- 1105. "Hoofd naar rechts" (links) - "Hoofd fiks" bij defilé
- 1106. "Trage pas"
- 1107. "Ceremoniepas"

HOOFDSTUK XII - DRAGEN EN ESCORTEREN VAN EMBLEMEN

- 1201. Algemeen
- 1202. Dril van de embleemdrager
- 1203. Dril van het escorte
- 1204. Opstelling van het escorte

BEPERKTE VERSPREIDING

BEPERKTE VERSPREIDING

- VIII -

DERDE DEEL - GEZAMELIJKE EVOLUTIES

HOOFDSTUK XIII - HET PELOTON

- 1301. Samenstelling
- 1302. Het peloton in lijn
- 1303. Het peloton in kolonne per drie
- 1304. Verandering van opstelling
- 1305. Het peloton voor de schouwing

HOOFDSTUK XIV - DE COMPAGNIE

- 1401. Samenstelling en nummering
- 1402. De compagnie in lijn
- 1403. De compagnie in pelotonskolonne
- 1404. De compagnie in kolonne per drie
- 1405. De compagnie in kolonne per zes
- 1406. Verandering van dispositief
- 1407. De compagnie voor de schouwing
- 1408. De compagnie rond een embleem

HOOFDSTUK XV - HET BATALJON

- 1501. Samenstelling en nummering
- 1502. Verzameling van het bataljon voor een plechtigheid
- 1503. Het bataljon in U vorm
- 1504. Het bataljon in lijn
- 1505. Het bataljon in kolonne
- 1506. Het bataljon voor de schouwing
- 1507. Het bataljon voor het défilé
- 1508. Procedure
- 1509. Bevelen

BEPERKTE VERSPREIDING

BEPERKTE VERSPREIDING

— 1-0-1 —

EERSTE DEEL

—

**ALGEMEEN**

BEPERKTE VERSPREIDING

BEPERKTE VERSPREIDING

- 1-1 -

HOOFDSTUK I - BEPALINGEN EN CONVENTIES

101. VOETSLAG

Met "voetslag" bedoelt men de slag met het plat van de voetzool op de grond nadat men de dij op 45 graden heeft geheven en het been strekt.

102. LINKS EN RECHTS

In dit reglement wordt door "LINKS" en "RECHTS" respectievelijk de LINKER- en RECHTERZIJDE bedoeld van de militairen die een beweging of evolutie uitvoeren.

103. GELID

Het "gelid" bestaat uit een reeks militairen die de een naast de andere staan. De gelederen worden steeds genummerd van voren naar achteren.

104. ROT

Het "rot" bestaat uit een reeks militairen die achter elkaar zijn opgesteld. De rotten worden steeds van RECHTS naar LINKS genummerd.

105. GIDSEN

De militairen die op de uiteinden van het eerste gelid staan worden respectievelijk "LINKERGIDS" en "RECHTERGIDS" genoemd.

106. VOORMAN

De militair die zich op kop van elk rot bevindt noemt men "voorman".

107. AFSTAND

- a. Behoudens andersluidende aanduiding, bedoelt men met "afstand" de ruimte tussen twee opeenvolgende gelederen.
- b. De afstanden worden gemeten van hiel tot hiel.
- c. De normale afstand is 1,10 m.
- d. Om de afstand "te nemen" strekt men de LINKERARM horizontaal en naar voren, de vingers gestrekt en samengedrukt, de handpalm naar beneden. Een ieder plaatst zich derwijze dat een ruimte van 15 centimeter vrij blijft tussen de vingertoppen en de rug van zijn voorman.

BEPERKTE VERSPREIDING

BEPERKTE VERSPREIDING

- 1-1-2 -

108. TUSSENRUIMTE

- a. Behoudens anderstuidende aanduiding, bedoelt men met "tussenruimte" de afstand tussen twee naast elkaar staande rotten.
- b. De tussenruimte wordt gemeten van het midden van het lichaam tot het midden van het lichaam.
- c. De normale tussenruimte is 1,10 m.
- d. Om de tussenruimte "te nemen" strekt men de LINKERARM horizontaal en zijwaarts, de vingers gestrekt en samengedrukt, de handpalm naar beneden. Eenieder plaatst zich derwijze dat hij met de RECHTERSCHOUDE de vingertoppen van zijn RECHTER buurman raakt.

109. LENGTE VAN DE PASSEN

- a. De gewone pas bedraagt 75 cm.
- b. De EERSTE pas bij gewone pas bedraagt 50 cm.
- c. De verkorte pas bedraagt 25 cm.
- d. De trage pas bedraagt 50 cm.
- e. Looppas : de EERSTE pas bedraagt 70 cm, de volgende passen bedragen 80 cm.

110. TIJD

De bewegingen worden onderverdeeld in één of meerdere tijden. De duur van één tijd is gelijk aan de uitvoering van één pas op de normale kadans.

111. KADANSEN

- a. De normale kadans bedraagt 116 passen per minuut.
- b. De trage kadans bedraagt 80 passen per minuut.
- c. In looppas wordt de kadans bepaald door de chef.

BEPERKTE VERSPREIDING

BEPERKTE VERSPREIDING

- 1-3 -

112. BEREIKEN VAN DE KADANS

- a. Om een goede kadans in de uitvoering van de bewegingen te bereiken, doet de onderrichter de klas luidop tellen :

EEN voor de uitvoeringstijd;  
TWEЕ voor de rusttijd.

- b. Voor de voetslag wordt geteld :  
EEN voor het opheffen van de voet;  
TWEЕ voor het neerplaatsen van de voet.

113. AANDUIDING VAN ECHELONS, FUNCTIES EN GRADEN

Omwillе van de duidelijkheid in de teksten worden de benamingen van de echelons, functies en graden gebruikt welke reglementair zijn bij de Infanterie (Landmacht). Bij uitbreiding worden automatisch de hiermede overeenkomende benamingen bedoeld welke geldig zijn in de andere Machten, Wapens, Diensten, Scholen en Opleidingscentra.

114. TECHNIEK VAN DE BEVELEN

- a. In alle omstandigheden moeten de bevelen op krachtige en levendige toon gegeven worden; de stem moet vastberaden klinken en aangepast zijn aan de grootte van de betrokken troep.

- b. De gegraduateerde die een individuele beweging of een gezamenlijke evolutie beveelt, moet eerst de houding "Geef acht" aannemen of indien nodig, de houding "Schoudert geweer".

- c. De bevelen zijn als volgt samengesteld :

(1) HET VERWITTIGINGSBEVEL

Het verwittingsbevel moet duidelijk verstaanbaar zijn voor de troep en wordt verlengd om de aandacht te vestigen.

(2) HET UITVOERINGSBEVEL

Moet kort en krachtig zijn teneinde de gelijktijdige uitvoering van de beweging te bekomen.

- d. Een rusttijd van drie "tijden" moet worden nageleefd tussen het einde van het verwittigingsbevel en het uitvoeringsbevel.  
e. Een rusttijd van ten minste drie "tijden" moet worden nageleefd tussen het einde van de uitvoering van een bevel en het volgende bevel.

BEPERKTE VERSPREIDING

BEPERKTE VERSPREIDING

- 1-4 -

115. SPECIALE BEVELEN

- a. Wanneer een onderrichter een beweging per gedeelte wil laten uitvoeren, beveelt hij :

UITVOERING IN TIJDEN...  
EN DECOMPOSANT ...

Daarna herhaalt hij voor iedere tijd het voor de beweging voorziene bevel.

- b. Het bevel

OPNIEUW...  
AUTANT ...

kan in volgende gevallen gebruikt worden :

- (1) De onderrichter wil een beweging doen herbeginnen, maar het bevel om terug te keren tot de aanvangshouding werd nog niet aangeleerd of bestaat niet.
- (2) De militair die beveelt acht zijn vorig bevel verkeerd of ongepast.
- (3) De militair die beveelt wil een opmerking maken NA het verwittigingsbevel te hebben gegeven.

- c. De uitdrukking

OP MIJN BEVEL ...  
A MON COMMANDEMENT...

wordt gebruikt om de formatie te verwittigen dat een andere gegradeerde het bevel overgenomen heeft.

116. BEVELEN EN BEWEGINGEN

- a. De bevelen en bewegingen worden aangeduid in tabelvorm.  
Voorbeeld : "SECTIE HALT".

SECTIE... HALT !	SECTION... HALTE !	- 1 (1)	(Verwittigingsbevel) De LINKERVOET plaatsen zo- als voor een gewone pas
		2 (2)	De RECHTERVOET naast de LINKERVOET brengen met een voetslag en onbeweeglijk in de houding "Geeft acht" komen Tegelijkertijd de arm(en) krachtig tegen het lichaam trekken

BEPERKTE VERSPREIDING

BEPERKTE VERSPREIDING

- 1-15 -

- b. Uitleg van de tabel :
- Eerste kolom : het bevel
  - Tweede kolom : de vertaling van het bevel
  - Derde kolom : het nummer van de tijd, met tussen haakjes  
de manier van tellen voor deze tijd
  - Vierde kolom : de uitvoering per tijd.
- c. Opmerking :
- In het voorbeeld hierboven geeft men in het verwittigingsbevel de naam van de formatie die moet uitvoeren. Deze formatie kan ook nog zijn : Pl, Cie, Bn, Esk, Bij, Det... volgens de betrokken Macht of het Wapen.

BEPERKTE VERSPREIDING

BEPERKTE VERSPREIDING

- 1-II-1 -

HOOFDSTUK II - HET ONDERRICHT

201. ALGEMEEN

Teneinde de vastgestelde doelen te bereiken, vereist de praktijk van de drill :

- een progressieve training
- levendige en gevarieerde onderrichtsperioden
- periodieke terugkerende korte herhalingsperioden
- een verzorgde uitvoering tot in de kleinste details
- een steeds aanwezige aandacht

202. VERLOOP VAN HET ONDERRICHT

- a. Door zijn doel zelf, vindt het drillonderricht vanzelfsprekend zijn plaats in het militair basisonderricht.
- b. Om dit doel te bereiken, dient het drillonderricht in gunstige omstandigheden plaats te vinden. Men zal in het bijzonder vermijden :
  - NIET aangepaste kledij en uitrusting
  - extreme atmosferische omstandigheden
  - te weke, te onregelmatige, glijdende of hellende bodem
  - de bewegingen ter plaats, aangezicht naar de zon gekeerd
  - meer dan drie nieuwe bewegingen in eenzelfde les aan te leren.

203. DE ONDERRICHTER EN ZIJN KLAS

De onderrichter in drill oefent een aanzienlijke invloed uit op de troep.

BEPERKTE VERSPREIDING

## BEPERKTE VERSPREIDING

- 1-II-2 -

- a. Daarom dient hij absoluut :
- steeds een voorbeeldige houding te hebben
  - steeds in dezelfde kledij als zijn klas te zijn en deze op een voorbeeldige wijze te dragen
  - in alle omstandigheden, geduld en vastberadenheid te bewaren
  - veeleisend te zijn voor de kledij
  - veeleisend te zijn voor de uitvoering der bewegingen, die hij voortdurend en tot in de details verbetert
  - de leerlingen te motiveren, teneinde een actieve en geestdriftige deelneming te bekomen.
- b. De onderrichter mag niet vergeten dat de meeste fouten bij de uitvoering der bewegingen, eerder te wijten zijn aan het gemis aan gewoonte of/aan onhandigheid, dan wel aan slechte wil.
- c. Om een nieuwe individuele beweging aan te leren zal de onderrichter de klas in "U"-vorm plaatsen, iedereen naar de binnenzijde gericht; ofwel op één lijn, op voorwaarde dat het aantal leerlingen beperkt is.  
De collectieve uitvoering van de bewegingen al marcherend gebeurt zo mogelijk in kolonne per drie.
- d. Om een beweging te tonen of uit te leggen staat de onderrichter in het midden van het open deel van de "U". In alle andere omstandigheden, heeft hij geen vaste plaats. Meestal houdt hij zich op een zodanige afstand dat hij het beste zicht heeft op de hele klas, terwijl hij toch nog de details kan waarnemen.
- e. Vooraleer hij een beweging aantoont of uitlegt, zet de onderrichter de klas in "Rust ter plaats".

### 204. VERLOOP VAN EEN ONDERRICHTSPERIODE

- a. Een onderrichtsperiode in drill verloopt als volgt :
- verzameling
  - inspectie van de troep
  - uitvoering van de gekende bewegingen
  - aanleren van een nieuwe beweging
  - praktijk gericht op de uitvoering van de pas aangeleerde beweging
  - eventueel aanleren en praktische uitvoering van een tweede en/of derde nieuwe beweging.

De periode zal worden onderbroken door enkele korte rusttijden, om de leerlingen de mogelijkheid te bieden zich te ontspannen.

BEPERKTE VERSPREIDING

BEPERKTE VERSPREIDING

- 1-II-3 -

b. Om een nieuwe individuele beweging aan te leren, past de onderrichter de volgende methode toe :

(1) DEMONSTRATIE

De hulponderrichter (of de onderrichter) toont de uit te voeren beweging, zonder commentaar en onder verschillende gezichtshoeken (van voor, terzijde, van achter).

(2) ANALYSE VAN DE BEWEGING

De hulponderrichter (of de onderrichter) toont de beweging deel per deel. De onderrichter legt elke tijd uit.

(3) INDIVIDUELE UITVOERING (facultatief)

De leerlingen voeren de beweging uit naar willekeur, gedurende een korte tijd.

(4) GELEIDE UITVOERING

De onderrichter beveelt de beweging deel per deel en verbetert de fouten voor elke tijd.

(5) NORMALE UITVOERING

De beweging wordt aan de normale kadans uitgevoerd.

Voor de meer ingewikkelde bewegingen worden de punten (2) tot (4) telkens per tijd uitgevoerd.

BEPERKTE VERSPREIDING

---

BEPERKTE VERSPREIDING

— 2-0-1 —

TWEEDE DEEL

—

**INDIVIDUELE BEWEGINGEN**

BEPERKTE VERSPREIDING

---

BEPERKTE VERSPREIDING

- 2-III-1 -

HOOFDSTUK III - DRIL TER PLAATSE ZONDER WAPENS

301. DE HOUDING "GEEFT ACHT" (Fig 1)

Deze houding is de basishouding voor de individuele bewegingen :

- het lichaamsgewicht rust op beide benen welke gestrekt zijn (zonder stramheid),
- de hielen zijn bij elkaar geplaatst; de voeten vormen een hoek van 60 graden,
- de armen zijn vertikaal gestrekt en tegen het lichaam gedrukt, de vuisten gesloten met de duimen naar voor en naar beneden gericht,
- het lichaam staat vertikaal en rechtop, de schouders horizontaal en naar achter,
- het hoofd staat rechtop, de kin lichtjes ingetrokken, de mond gesloten,
- de blik is naar voor gericht,
- men blijft onbeweeglijk en men bewaart de stilte.

302. VAN "GEEFT ACHT" NAAR "TER PLAATS RUST"

Deze houding laat toe de formatie, in stilte en onbeweeglijk, ter plaatse gelijnd te houden.

- a. Om van "Geeft acht" naar "Ter plaats rust" te komen, beveelt men :

TER PLAATS... RUST !	EN PLACE... REPOS !	- 1 (1,2)	(Verwittigingsbevel) In "Ter plaats rust" komen met een voetslag van de LINKERVOET
-------------------------	------------------------	-----------------	---

BEPERKTE VERSPREIDING

BEPERKTE VERSPREIDING

— 2-III-2 —



Fig. 1

BEPERKTE VERSPREIDING

BEPERKTE VERSPREIDING

- 2-III-3 -

b. Beschrijving van de houding : (Fig 2 en 2 A) :

- het lichaamsgewicht rust op beide benen welke gestrekt zijn (zonder stramheid),
- de hielen zijn zijdelings gespreid over een afstand van ongeveer 30 centimeter; de voeten zelf vormen een hoek van 60 graden,
- de armen worden gestrekt op de rug : de LINKERHAND omvat de RECHTERPOLS, de RECHTERVUIST gesloten,
- het lichaam staat rechtop, de schouders horizontaal en naar achter,
- het hoofd staat rechtop, de kin lichtjes ingetrokken, de mond gesloten,
- de blik is naar voor gericht,
- men blijft onbeweeglijk en bewaart de stilte.

303. VAN "TER PLAATS RUST" NAAR "RUST TER PLAATS"

Deze houding laat toe een formatie ter plaatse en in stilte te houden, terwijl toch een bepaalde vrijheid van beweging gelaten wordt.

- a. Om van "Ter plaats rust" naar "Rust ter plaats" te komen beveelt men :

RUST TER... PLAATS !	REPOS SUR... PLACE !	- 1 (1,2)	(verwittigingsbevel) In de houding "Rust ter plaats" komen met een voetslag van de LINKERVOET
-------------------------	-------------------------	-----------------	--

b. Beschrijving van de houding : (Fig 3 en 3 A) :

- het lichaamsgewicht rust op het RECHTERBEEN,
- de LINKERHIEL staat ongeveer op 20 centimeter LINKS en VOOR de RECHTERHIEL,
- de LINKERHAND omvat de RECHTERPOLS achter de rug, de RECHTERVUIST gesloten,
- men houdt front naar voor, men bewaart de stilte en houdt het hoofd rechtop.

BEPERKTE VERSPREIDING

BEPERKTE VERSPREIDING

— 2-III-4 —



Fig. 2

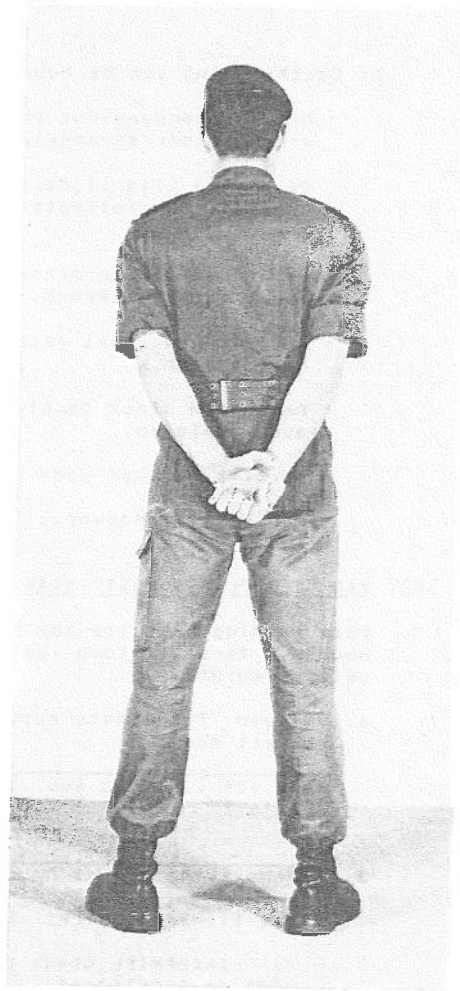

Fig. 2A

BEPERKTE VERSPREIDING

BEPERKTE VERSPREIDING

— 2-III-5 —

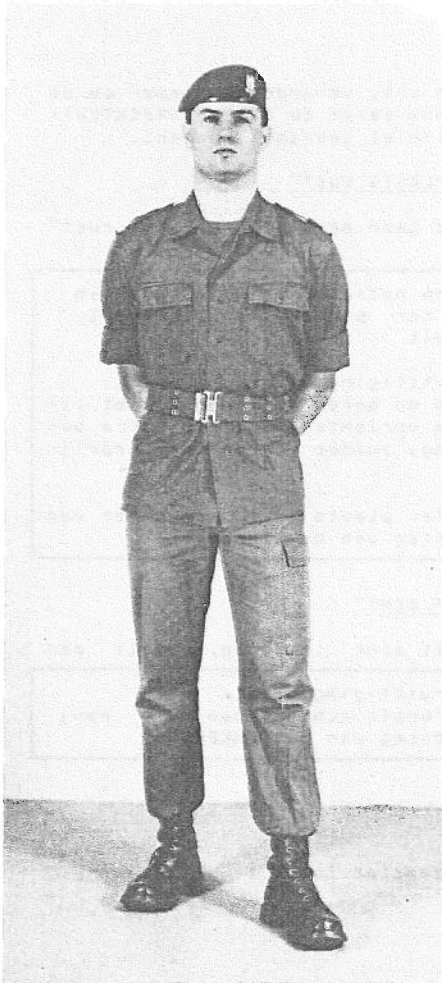

Fig. 3

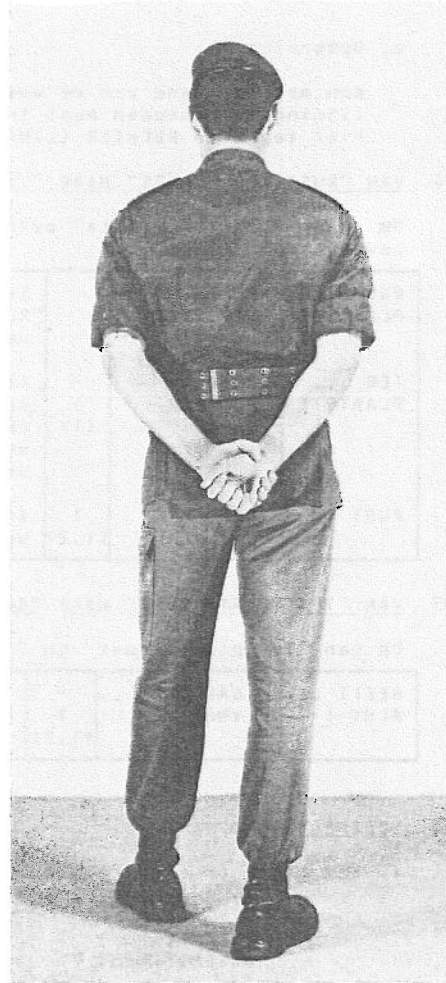

Fig. 3A

BEPERKTE VERSPREIDING

BEPERKTE VERSPREIDING

- 2-III-6 -

c. Opmerking :

men mag de stand van de voeten vrij veranderen, maar om de lijning te behouden moet telkens eerst de LINKER (RECHTER)-hiel tegen de RECHTER (LINKER)-hiel gebracht worden.

304. VAN "RUST TER PLAATS" NAAR "TER PLAATS RUST"

Om van "Rust ter plaats" over te gaan naar "Ter plaats rust" beveelt men :

RUST TER PLAATS !	REPOS SUR PLACE !	-	Indien nodig eerst terugkomen in "Rust ter plaats", LINKERVOET vooruit
TER ... PLAATS !	EN ... PLACE !	- 1 (1)	(Verwittigingsbevel) Armen en benen strekken en het lichaam oprichten door een korte beweging, zonder echter te overdrijven
RUST !	REPOS !	1 (1,2)	In "Ter plaats rust" komen met een voetslag van de LINKERVOET

305. VAN "TER PLAATS RUST" NAAR "GEEFT ACHT"

Om van "Ter plaats rust" in "Geeft acht" te komen, beveelt men :

GEEFT ... ACHT !	GARDE A ... VOUS !	- 1 (1,2)	(Verwittigingsbevel) In "Geeft acht" komen met een voetslag van de LINKERVOET
------------------	--------------------	-----------------	--

306. VERZAMELING

a. Het bevel om een troep te verzamelen luidt :

VERZAMELING !  
RASSEMBLEMENT !

b. De verplaatsingen voor een verzameling gebeuren in looppas en in stilte. Zodra de militairen hun juiste plaats in de formatie ingenomen hebben, nemen zij de houding "Geeft acht" aan.

BEPERKTE VERSPREIDING

BEPERKTE VERSPREIDING

- 2-III-7 -

c. De troep verzamelt op volgende wijze :

- behalve tegenbevel, plaatsen de militairen zich volgens dalende grootte van RECHTS naar LINKS,
- behalve tegenbevel plaatst de RECHTERGIDS zich in front op EEN meter van de gegraduateerde dia beveelt,
- de gegraduateerde mag zich verplaatsen zodra de gids ter plaatse is,
- het eerste gelid, behalve de uiterst LINKSE militair, neemt de tussenruimte,
- het eerste rot, behalve de voorman, neemt de afstand,
- alle militairen, behalve deze van het eerste rot, draaien het hoofd naar RECHTS en verbeteren hun lijning naar RECHTS en nemen vervolgens de houding aan.

d. Wanneer omwille van het aantal militairen ddat verzamelt, een open ruimte in de formatie NIET kan vermeden worden, dienen volgende regels toegepast :

- de perimeter van de formatie moet gesloten zijn,
- de open ruimte dient zoveel mogelijk LINKS en naar ACHTER gehouden.

307. "RECHTS RICHTEN" - "HOOFD FIKS"

a. Om de lijning in de gelederen te doen verbeteren, beveelt men :

RECHTS RICH...	A DROITE ALIGNÉ...	-	(Verwittigingsbevel)
TEN !	MENT !	1 (1)	Het eerste gelid neemt de tussenruimte. Het eerste rot, behalve de voorman, neemt de afstand. Alle militairen, behalve deze van het eerste rot, draaien het hoofd naar RECHTS en verbeteren hun lijning

BEPERKTE VERSPREIDING

BEPERKTE VERSPREIDING

- 2-III-8 -

b. Wanneer de gewenste lijning bereikt is, beveelt men :

HOOFD ... FIKS !	TETE... FIXE !	- 1 (1)	(Verwittigingsbevel) Iedereen komt terug in de houding "Geeft acht"
---------------------	-------------------	---------------	---

308. "ACHTER UW VOORMAN"

Om de lijning in de rotten te verbeteren, beveelt men :

ACHTER UW VOOR ... MAN !	A VOTRE CHEF DE ... FILE !	- 1	(Verwittigingsbevel) Iedereen lijnt zich zo vlug moge- lijk achter zijn voorman
--------------------------------	----------------------------------	--------	---

309. "OPENEN EN SLUITEN" VAN DE GELEDEREN

a. Om een inspectie toe te laten, worden de gelederen geopend, dat wil zeggen de afstanden vergroot.

b. Openen van de gelederen

OPENT DE GELEDEREN... MARS !	OUVREZ VOS RANGS... MARCHE !	- 1 (1,2)	(Verwittigingsbevel) Het eerste en het derde gelid doen respectievelijk één pas voorwaarts en één pas achter- waarts met de LINKERVOET en brengen de RECHTERVOET bij met een voetslag, de armen ge- strekt tegen het lichaam. De gelederen lijnen zich on- middellijk zonder bevel
------------------------------------	------------------------------------	-----------------	---

c. Sluiten van de gelederen

SLUIT DE GELEDEREN... MARS !	FERMEZ VOS RANGS... MARCHE !	1 (1,2)	(Verwittigingsbevel) Het eerste en het derde gelid doen respectievelijk één pas achterwaarts en één pas voor- waarts met de LINKERVOET en brengen de RECHTERVOET bij met een voetslag, de armen ge- strekt tegen het lichaam. De gelederen lijnen zich onmid- dellijk zonder bevel
------------------------------------	------------------------------------	------------	---

BEPERKTE VERSPREIDING



BEPERKTE VERSPREIDING

— 2-III-9 —

310. HET GROETEN

a. Deze houding wordt aangenomen om de eer te bewijzen.

b. Om de groet te brengen, beveelt men :

OM TE GROETEN...	POUR LE SALUT SA...	-	(Verwittigingsbevel)
GROET !	LUT !	1	De RECHTER hand langs de korste weg in de houding "Om te groeten" brengen.

c. Beschrijving van de houding : (Fig 4)

de RECHTERARM is geplooid, elleboog op 45 graden naar voren ten opzichte van de lijn van de schouders; handpalm naar beneden, met gestrekte en gesloten vingers in het verlengde van de voorarm. De wijsvinger wordt ter hoogte van het midden en zo dicht mogelijk bij de RECHTERWENKBRAUW gebracht.

d. Om van de houding "Om te groeten" naar "Geeft acht" te komen, beveelt men :

HAND ... FIKS !	MAIN ... FIXE !	- 1 (1)	(Verwittigingsbevel) De hand langs de korste weg in de houding "Geeft acht" brengen
--------------------	--------------------	---------------	---

311. LINKS (RECHTS) LINKS (RECHTS)

Om een kwart draai naar LINKS of RECHTS te laten uitvoeren vanuit de houding "Geeft acht" beveelt men :

LINKS ... (RECHTS...)	A GAUCHE... (A DROITE...)	-	(Verwittigingsbevel)
LINKS ! (RECHTS !)	GAUCHE ! (DROITE !)	1 (1,2)	In de aangeduide richting draaien op de hiel van de LINKER (RECHTER)-voet en op de punt van de andere voet. De benen blijven gestrekt en het lichaam blijft in de houding "Geeft acht"
		2 (1,2)	Terug in de houding "Geeft acht" komen met een voet-slag van de RECHTER (LINKER) -voet.

BEPERKTE VERSPREIDING

BEPERKTE VERSPREIDING

- 2-III-10 -



Fig. 4

BEPERKTE VERSPREIDING

BEPERKTE VERSPREIDING

- 2-III-11 -

312. SECTIE RECHTSOM KEERT

Om een halve draai te laten uitvoeren vanuit de houding "Geeft acht" beveelt men :

SECTIE RECHTS...	SECTION DEMI...	-	(Verwittigingsbevel)
OM !	TOUR !	1 (1,2)	Het midden van de binnenzijde van de RECHTERVOET op 10 centimeter achter de LINKERHIEL brengen met een voetslag. De schouders volgen de beweging van het lichaam
KEERT !	DROITE !	1 (1,2)	Een halve cirkel op de hielen draaien. De armen en benen blijven gestrekt
		2 (1,2)	De RECHTERVOET naast de LINKER brengen met een voetslag

313. BREKEN VAN DE GELEDEREN

a. Het breken van de gelederen gebeurt vanuit de houding "Geeft acht".

b. Het verloop ziet er uit als volgt :

- (1) de chef en de troep staan tegenover elkaar,
- (2) de chef beveelt "Breekt het gelid !",
- (3) de troep groet,
- (4) de chef beantwoordt de groet,
- (5) hij beveelt "Mars !".

c.

BREEKT HET ...	ROMPEZ VOS ...	-	(Verwittigingsbevel)
GELID !	RANGS !	1 (1)	De troep voert "Om te groeten groet" uit. De onderrichter beantwoordt de groet
MARS !	MARCHE !	1 (1)	De troep voert "Hand fiks" uit en de formatie gaat uiteen. Men verlaat de gelederen in stilte en ZONDER voetslag

BEPERKTE VERSPREIDING

BEPERKTE VERSPREIDING

- 2-IV-1 -

HOOFDSTUK IV. DRIL AL MARCHEREND ZONDER WAPENS

401. DE GEWONE PAS

- a. Met "gewone pas" bedoelt men :  
marcheren aan de normale kadans, terwijl men de armen gestrekt zwaait. De armen worden naar voor en naar achter tot op HEUPHOOGTE gezwaaid. De vuisten blijven gesloten, de duimen naar boven en naar voor gericht. Men markeert de kadans met de hielen.
- b. Voor de EERSTE pas :
- op het uitvoeringsbevel het gestrekte LINKERBEEN krachtig naar voren werpen en met de voetzool tegen de grond kloppen. Tegelijkertijd de RECHTERARM gestrekt naar voor zwaaien tot op HEUPHOOGTE en de LINKERARM op dezelfde hoogte naar achter strekken.
- c. De romp blijft recht.
- d. Om de gewone pas aan te vatten vanuit de houding "Geeft acht", beveelt men :

VOOR- WAARTS...	EN AVANT...	-	(Verwittigingsbevel) Het lichaamsgewicht lichtjes op het RECHTERBEEN overbrengen
MARS !	MAARCHE !	1 (1)	De gewone pas aanvatten in de richting waarin men front maakt.

402. SECTIE HALT

Om halt te houden vanuit de gewone pas, beveelt men :

SECTIE...	SECTION...	-	(Verwittigingsbevel)
HALT !(*)	HALTE !(*)	1 (1)	Een pas uitvoeren met de LINKERVOET
		2 (2)	De RECHTERVOET naast de LINKERVOET brengen met een voet-slag en in de houding "Geeft acht" komen. Tegelijkertijd de armen krachtig tegen het lichaam trekken.

(\*) Het bevel "HALT !" moet gehoord worden op het ogenblik dat de RECHTERVOET de grond raakt.

BEPERKTE VERSPREIDING

BEPERKTE VERSPREIDING

- 2-IV-2 -

403. PER ROTTEN LINKS (RECHTS)

- a. Om een stilstaande of marcherende troep van richting te doen veranderen, beveelt men :

PER ROTTEN LINKS ... (RECHTS...)	PAR FILE A GAUCHE... (DROITE ...)	-	(Verwittigingsbevel)
MARS !	MARCHE !	1	De LINKER (RECHTER)-gids verkort zijn pas en draait volgens een cirkel met EEN meter straal, daarbij de dijen heffend op 45 graden. De militair die zich langs de buitenzijde van de draai bevindt, marcheert op gewone pas. Het eerste gelid draait gelijnd op hem. Ieder gelid voert dezelfde beweging uit op hetzelfde draaipunt.

- b. Om de troep in de nieuwe richting te doen marcheren, beveelt men :

VOOR... WAARTS !	EN A... VANT !	-	(Verwittigingsbevel)
		1	Het eerste gelid, nadien opeenvolgend de andere gelederen, vervolgen de mars in de nieuwe richting.

404. VERKORTE PAS

- a. Met "verkorte pas" bedoelt men :  
marcheren aan normale kadans, terwijl men de dijen op 45 graden heft; het onderste gedeelte van de benen blijft vertikaal. De armen worden NIET gezwaaid.
- b. Om de troep vanuit de houding "Geeft acht" in verkorte pas te laten vertrekken, beveelt men :

VERKORTE PAS !... MARS !	PAS RACCOURCI !... MARCHE !	-	(Verwittigingsbevel)
		1 (1)	Met de LINKERVOET vertrekken in verkorte pas en in de richting waarin men front maakt.

BEPERKTE VERSPREIDING

BEPERKTE VERSPREIDING

- 2-IV-3 -

c. Om van de "Gewone pas" over te gaan naar "Verkorte pas" beveelt men :

VERKORTE PAS!...(*)	PAS RACCOURCI!...(**)	-	(Verwittigingsbevel)
		1 (1)	Met een korte beweging de armen gestrekt tegen het lichaam brengen
MARS !(**)	MARCHE ! (**)	1 (1)	De LINKERVOET plaatsen zoals voor een gewone pas
		2 (2)	De RECHTERDIJ op 45 graden brengen en de verkorte pas beginnen

(\*) Het verwittigingsbevel, zonder onderbreking en in drie tijden gegeven, begint op het ogenblik dat de LINKERVOET de grond raakt.

(\*\*) Het bevel "MARS" moet gehoord worden wanneer de RECHTERVOET de grond raakt.

d. Om van "Verkorte pas" over te gaan naar de "Gewone pas" beveelt men :

GEWONE PAS...	PAS ORDINAIRE...	-	(Verwittigingsbevel)
MARS !(*)	MARCHE !(*)	1 (1,2)	Nog TWEE verkorte passen uitvoeren, eerst LINKS, dan RECHTS telkens met een voetslag
		2 (1)	De gewone pas beginnen met de LINKERVOET

(\*) Het bevel "MARS" moet gehoord worden wanneer de RECHTERVOET de grond raakt.

e. Om halt te houden vanuit "Verkorte pas" handelen zoals voorzien in Art 402. De armen blijven onbeweeglijk.

405. MARKEERT DE PAS

a. De pas markeren bestaat erin ter plaatse aan normale kadans te marcheren. Terwijl men de dijen op 45 graden heft, blijft het onderste gedeelte van de benen vertikaal. De armen worden niet gezwaid.

BEPERKTE VERSPREIDING

BEPERKTE VERSPREIDING

— 2-IV-4 —

- b. Om vanuit de houding "Geeft acht" de pas te markeren, beveelt men :

MARKEERT DE PAS ...	MARQUEZ LE PAS ...	-	(Verwittigingsbevel)
MARS !	MARCHE !	1 (1)	De pas markeren vertrekkend met de LINKERVOET

- c. Om marcherend in "Gewone pas", de pas te markeren, beveelt men :

MARKEERT DE PAS!... (*)	MARQUEZ LE PAS!... (*)	-	(Verwittigingsbevel)
		1 (1)	Met een korte beweging de armen gestrekt tegen het lichaam brengen
MARS !(**)	MARCHE !(**)	1 (1)	De LINKERVOET plaatsen zoals voor een gewone pas
		2 (2)	De RECHTERVOET naast de LINKERVOET brengen en de pas markeren

(\*) Het verwittigingsbevel zonder onderbreking en in drie tijden gegeven, begint op het ogenblik dat de LINKERVOET de grond raakt.

(\*\*) Het bevel "MARS" moet gehoord worden wanneer de RECHTERVOET de grond raakt.

- d. Om tijdens "Markeert de pas" de gewone pas te hernemen, beveelt men :

VOOR- WAARTS ...	EN AVANT...	-	(Verwittigingsbevel)
MARS !(*)	MARCHE !(*)	1 (1,2)	De pas markeren met de LINKERVOET, nadien met de RECHTERVOET, telkens met een voetslag
		2 (1)	De gewone pas beginnen vertrekkend met de LINKERVOET

(\*) Het bevel "MARS !" moet gehoord worden wanneer de RECHTERVOET de grond raakt.

BEPERKTE VERSPREIDING

BEPERKTE VERSPREIDING

- 2-IV-5 -

e. Om de pas te markeren vanuit verkorte pas, beveelt men :

MARKEERT DE PAS ...	MARQUEZ LE PAS ...	-	(Verwittigingsbevel)
MARS !(*)	MARCHE !(*)	1 (1)	De LINKERVOET plaatsen zoals voor een verkorte pas
		2 (2)	De RECHTERVOET naast de LINKERVOET brengen en de pas markeren

(\*) Het bevel "MARS" moet gehoord worden wanneer de RECHTERVOET de grond raakt.

f. Om vanuit "Markeert de pas" de verkorte pas aan te nemen, beveelt men :

VERKORTE PAS ...	PAS RACCOURCI...	-	(Verwittigingsbevel)
MARS !(*)	MARCHE !(*)	1 (1,2)	De pas markeren met de LINKERVOET, daarna met de RECHTERVOET, telkens met een voetslag
		2 (1)	De verkorte pas beginnen met de LINKERVOET

(\*) Het bevel "MARS !" moet gehoord worden wanneer de RECHTERVOET de grond raakt.

g. Om halt te houden vanuit "Markeert de pas", beveelt men :

SECTIE... HALT !(*)	SECTION... HALTE !(*)	-	(Verwittigingsbevel)
		1 (1)	De pas markeren met de LINKERVOET
		2 (2)	In "Geeft acht" komen met een voetslag van de RECHTERVOET

(\*) Het bevel "HALT !" moet gehoord worden wanneer de RECHTERVOET de grond raakt.

BEPERKTE VERSPREIDING

BEPERKTE VERSPREIDING

- 2-IV-6 -

406. BAANPAS

- a. De baanpas bestaat erin AL dan NIET op kadans te marcheren, terwijl men gelijnd blijft. De militairen mogen spreken of zingen tijdens de baanpas. Indien de formatie met geweren uitgerust is, worden deze op uniforme wijze gedragen, dat wil zeggen LINKS of RECHTS aan de riem.
- b. Om van de gewone pas naar de baanpas over te gaan, beveelt men :

BAANPAS ...	PAS DE ROUTE ...	-	(Verwittigingsbevel)
MARS !	MARCHE !		De baanpas aannemen

- c. Om vanuit de baanpas terug over te gaan naar de gewone pas, beveelt men :

GEWONE PAS ...	PAS ORDINAI- RE...	-	(Verwittigingsbevel)
MARS !	MARCHE !		De gewone pas aannemen vol- gens de aangegeven kadans

407. LOOPPAS

- a. De looppas bestaat erin op kadans te lopen en gelijnd te blijven. Bij deze pas zijn de voorarmen horizontaal geplooid. Wanneer de troep is uitgerust met geweren worden deze aan de riem gedragen.
- b. Om van uit de gewone pas of vanuit de houding "Geef acht" de looppas aan te nemen, beveelt men :

LOOPPAS...	PAS DE COURSE...	-	(Verwittigingsbevel)
MARS !	MARCHE !	1 (1)	De looppas aannemen volgens de aangegeven kadans

- c. Om vanuit de looppas terug over te gaan naar de gewone pas, beveelt men :

GEWONE PAS ...	PAS ORDINAI- RE...	-	(Verwittigingsbevel)
MARS !	MARCHE !	1	In enkele passen, de gewone pas aannemen volgens de aangegeven kadans

BEPERKTE VERSPREIDING

BEPERKTE VERSPREIDING

- 2-V-1 -

HOOFDSTUK V - DRIL MET GEWEER

501. DE HOUDING "GEEFT ACHT"

De houding is analoog aan de houding "zonder wapen" (Art 301). Nochtans :

- a. De rechterhand omvat de pistoolgreep tussen de duim en de vier vingers. De rechterelleboog is licht geplooid zodat het wapen vertikaal langs het lichaam gehouden wordt. De vizierbeschermer moet de buitenkant van de rechterarm raken. De pistoolgreep is naar voor gericht.
- b. De riem van het wapen moet gespannen zijn (Fig 5).
- c. De bajonet wordt aan de linkerzijde juist achter de linkerarm gedragen, de bevestigingsring naar achter (Fig 6).
- d. De geweren zonder pistoolgreep worden bij de kolfgreep omvat (Fig 7).

502. TER PLAATS RUST (Fig 8)

Om van "Geeft acht" in "Ter plaats rust" te komen, beveelt men :

TER PLAATS ... RUST !	EN PLACE... REPOS !	- 1 (1,2)	(Verwittigingsbevel) In "Ter plaats rust" komen met een voetslag van de LINKERVOET. Terzelfdertijd het wapen diagonaal voor het lichaam brengen, door de kolf naar LINKS te draaien. Langs de kortste weg de rechterhand met de linkerhand omvatten, de duim bij de wijsvinger. De ellebogen zijn tegen het lichaam gedrukt
--------------------------	------------------------	-----------------	---

503. RUST TER PLAATS (Fig 8-A)

- a. Om van "Ter plaats rust" in "Rust ter plaats" te komen, beveelt men :

RUST TER... PLAATS !	REPOS SUR... PLACE !	- 1 (1,2)	(Verwittigingsbevel) In de houding "Rust ter plaats" komen met een voetslag van de LINKERVOET
-------------------------	-------------------------	-----------------	--

BEPERKTE VERSPREIDING

BEPERKTE VERSPREIDING

— 2-V-2 —

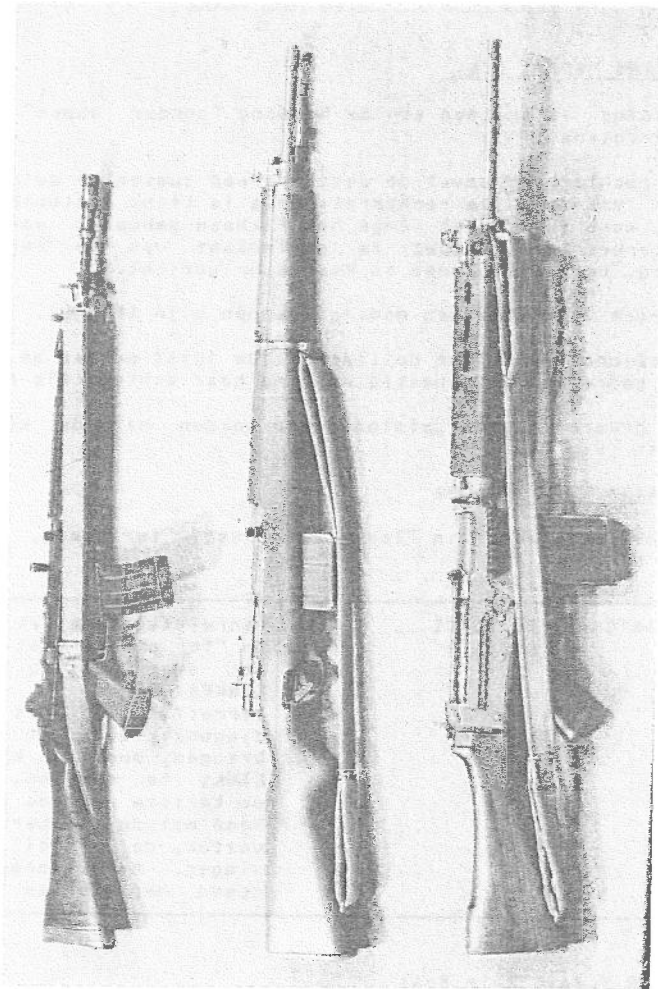

Fig. 5

BEPERKTE VERSPREIDING

BEPERKTE VERSPREIDING

— 2-V-3 —

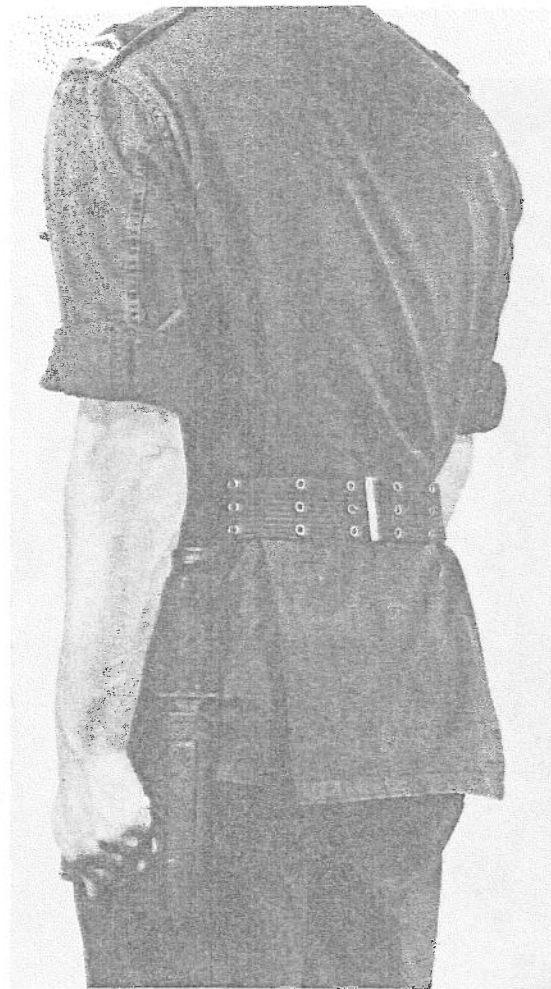

Fig. 6

BEPERKTE VERSPREIDING

BEPERKTE VERSPREIDING

— 2-V-4 —

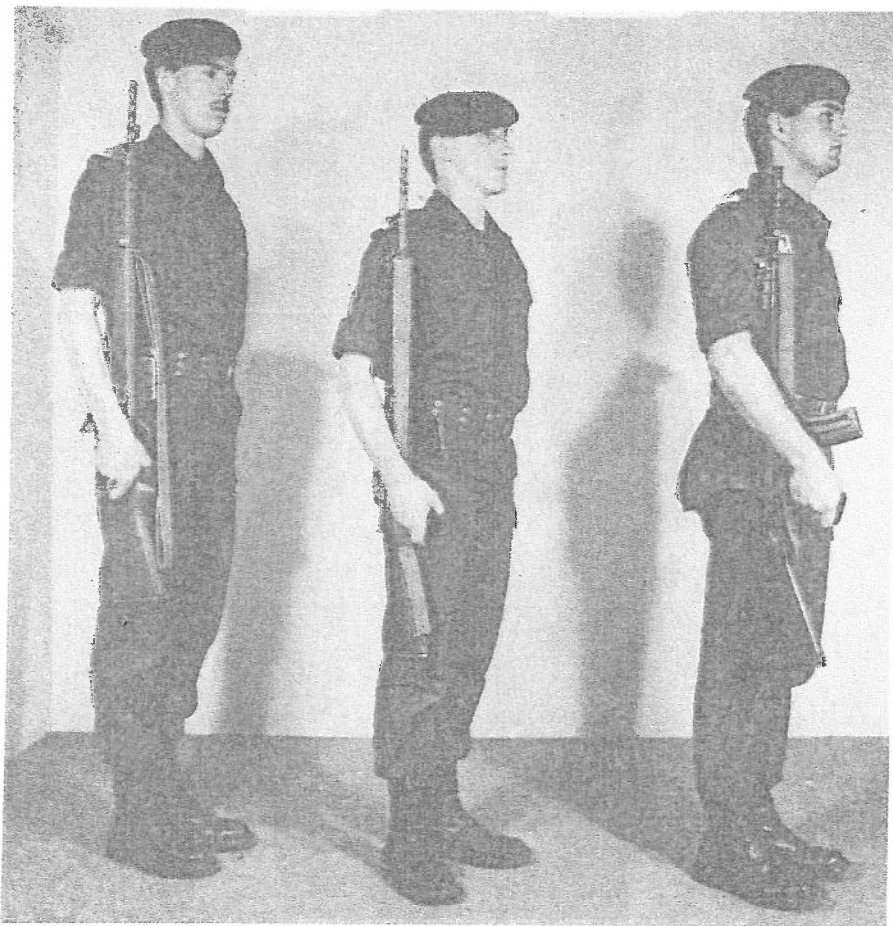

Fig. 7

BEPERKTE VERSPREIDING

BEPERKTE VERSPREIDING

- 2-V-5 -

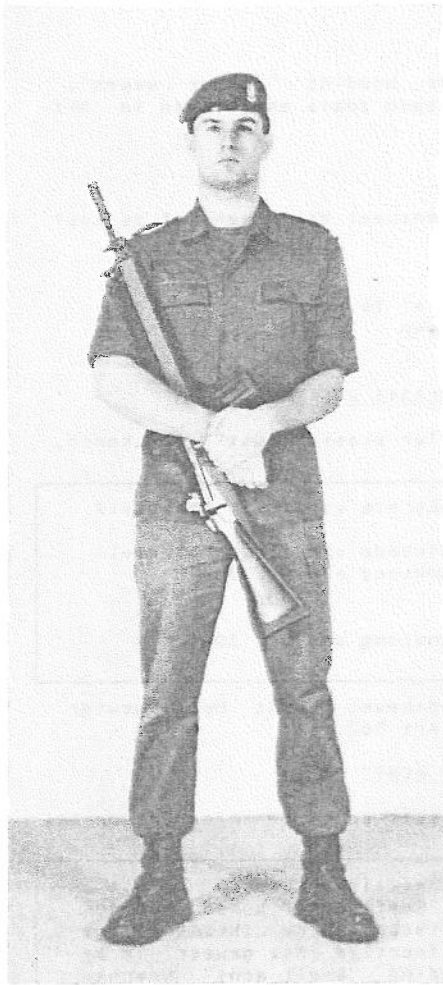

Fig. 8



Fig. 8A

BEPERKTE VERSPREIDING

BEPERKTE VERSPREIDING

- 2-V-6 -

b. De houding is analoog aan de houding "zonder wapen". Nochtans wordt het geweer gedragen zoals omschreven in Art 502.

c. Opmerking :

Vanuit deze houding kan men eventueel het wapen met de kolf op de grond plaatsen om :

- de kledij aan te passen
- de bajonet op te plaatsen of af te nemen
- het wapen aan de riem te dragen
- ...

504. VAN "RUST TER PLAATS" NAAR "TER PLAATS RUST"

Om van "Rust ter plaats" naar "Ter plaats rust" te komen, beveelt men :

RUST TER PLAATS!(*)	EN REPOS SUR PLACE!(*)	-	(Eerste verwittigingsbevel)
TER ... PLAATS !...	EN ... PLACE !...	1 (1)	(Tweede verwittigingsbevel) Analoog aan Art 304
RUST !	REPOS !	1 (1,2)	Analoog aan Art 304

(\*) Bij het eerste verwittigingsbevel wordt het geweer gehouden zoals beschreven in Art 502.

505. VAN "TER PLAATS RUST" NAAR "GEEFT ACHT"

Om van "Ter plaats rust" naar "Geeft acht" te komen, beveelt men :

GEEFT ... ACHT !	GARDE A... VOUS !	- 1 (1,2)	(Verwittigingsbevel) In "Geeft acht" komen met een voetslag van de LINKERVOET, terzelfdertijd het geweer in de houding "Geeft acht" brengen
---------------------	----------------------	-----------------	--

BEPERKTE VERSPREIDING

- 2-V-7 -

506. VERZAMELING

Analoog met Art 306 en 501.

507. RECHTS RICHTEN - HOOFD FIKS

Analoog met Art 307.

508. ACHTER UW VOORMAN

Analoog met Art 308.

509. OPENEN EN SLUITEN VAN DE GELEDEREN

Analoog met Art 309.

510. VOORBEHOUDEN

511. LINKS (RECHTS) LINKS (RECHTS)

Analoog met Art 311.

512. SECTIE RECHTSOM KEERT

Analoog met Art 312.

513. VOORBEHOUDEN.

514. SCHOUDEERT GEWEER (Fig 9)

Deze houding is de basishouding voor de bewegingen met geweer

a. De troep bevindt zich in de houding "Geeft acht".

b. De RECHTERARM is vertikaal gestrekt en tegen het lichaam gedrukt, vuist gesloten, de duim naar voor en naar beneden gericht.

c. De LINKERARM is geplooid, de voorarm is horizontaal en haaks op de lijn van de schouders gericht, de elleboog blijft tegen het lichaam gedrukt.

d. Het geweer rust op de LINKERSCHOUDER, de lader naar LINKS, de kolfplaat rust in de LINKERHAND, de bek van de kolf tussen de duim en de gesloten vingers.

BEPERKTE VERSPREIDING

BEPERKTE VERSPREIDING

— 2-V-8 —

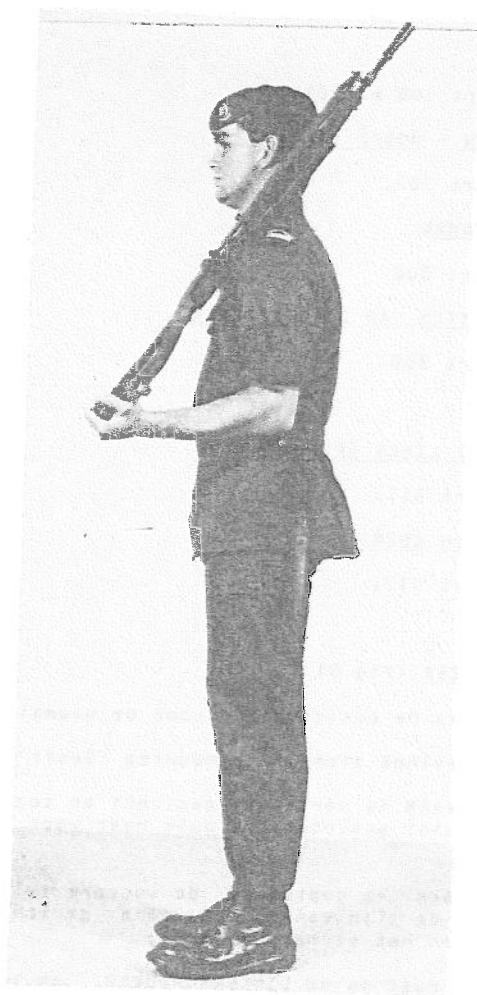

Fig. 9

BEPERKTE VERSPREIDING

BEPERKTE VERSPREIDING

- 2-V-9 -

e. Om van "Geeft acht" in "Schoudert geweer" te komen, beveelt men :

SCHOUDERT... GEWEER !	PORTEZ ... ARME !	-	(Verwittigingsbevel)
		1 (1,2)	Met de LINKERHAND langs de kortste weg de handbeschermers met een klop omvatten tussen de duim en de gesloten vingers, de LINKERVOORARM horizontaal. (Fig 10)
		2 (1,2)	Het geweer diagonaal en op een handbreedte voor het lichaam brengen, door de loop naar LINKS te draaien. Terzelfdertijd met de RECHTERHAND de kolfgreep tussen de duim en de gesloten vingers met een klop omvatten. De ellebogen zijn tegen het lichaam gedrukt. (Fig 11)
		3 (1,2)	Met de RECHTERHAND het geweer op de LINKERSCHOUDEr brengen, terzelfdertijd met de LINKERHAND de kolfplaat omvatten. (Fig 12)
		4 (1)	De RECHTERARM langs de kortste weg in het gelid brengen. (Fig 13)

515. VAN "SCHOUDERT GEWEER" NAAR "ZET AF GEWEER"

Om van "Schoudert geweer" naar "Zet af geweer" te komen, beveelt men :

ZET AF ... GEWEER !	REPOSEZ ... ARME !	-	(Verwittigingsbevel)
		1 (1,2)	Langs de kortste weg met de RECHTERHAND de kolfgreep met een klop omvatten. (Fig 12)
		2 (1,2)	Het geweer diagonaal op een handbreedte voor het lichaam brengen door de loop naar LINKS te draaien. Terzelfdertijd met de LINKERHAND de handbeschermers tussen de duim en de gesloten vingers met een klop omvatten. De ellebogen zijn tegen het lichaam gedrukt. (Fig 11)

BEPERKTE VERSPREIDING

BEPERKTE VERSPREIDING

— 2-V-10 —

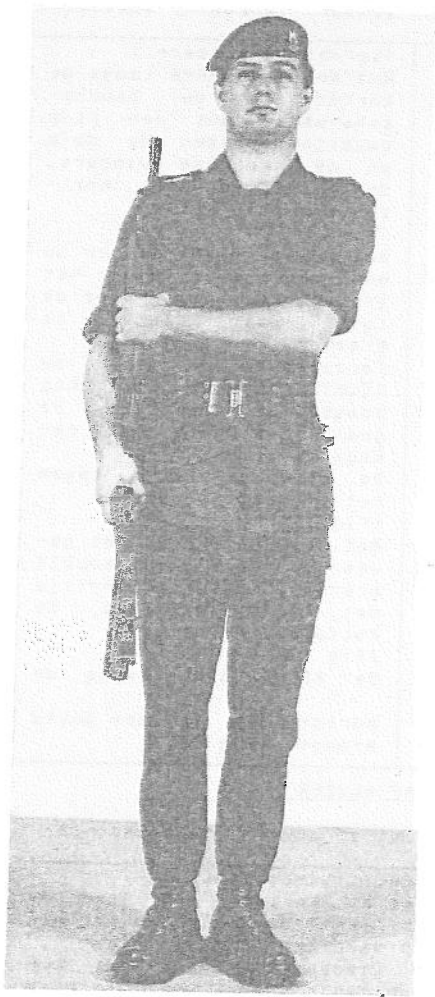

Fig. 10



Fig. 11

BEPERKTE VERSPREIDING

BEPERKTE VERSPREIDING

- 2-V-11 -

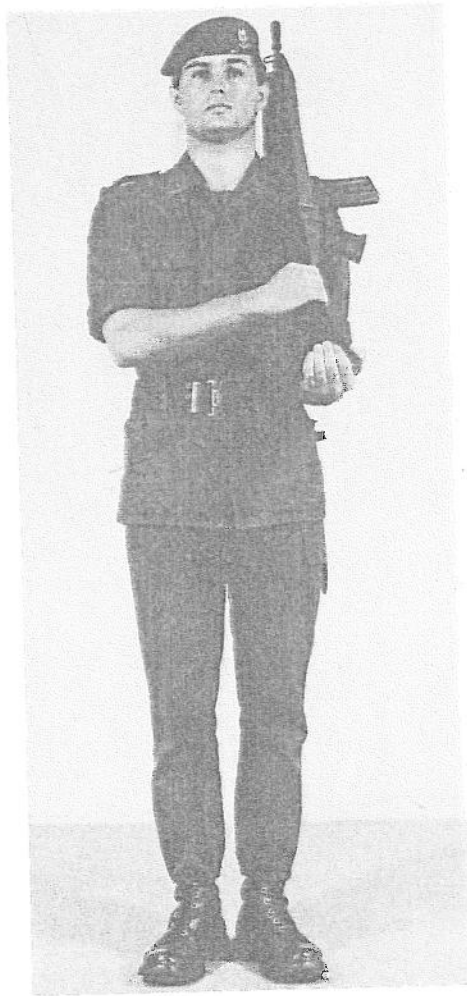

Fig. 12

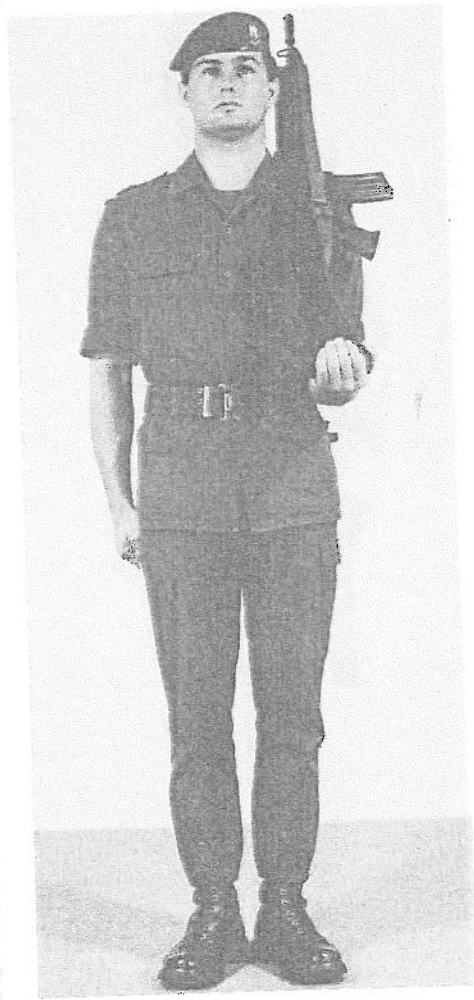

Fig. 13

BEPERKTE VERSPREIDING

BEPERKTE VERSPREIDING

— 2-V-12 —

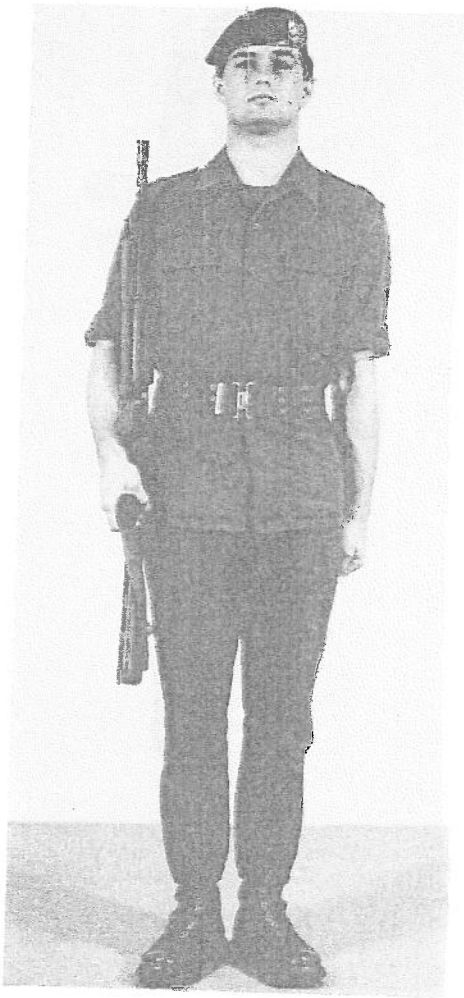

Fig. 14



Fig. 15

BEPERKTE VERSPREIDING

BEPERKTE VERSPREIDING

- 2-V-13 -

		3 (1,2)	Het geweer in de houding "Geeft acht" brengen door terzelfdertijd de pistoolgreep tussen de duim en de gesloten vingers te omvatten. De ellebogen zijn tegen het lichaam gedrukt. (Fig 10)
		4 (1)	De LINKERARM langs de kortste weg in het gelid brengen. (Fig 14)

516. PRESENTEERT GEWEER (Fig 15)

Deze houding wordt aangenomen om stilstaand en met geweer gewapend, de eer te bewijzen.

- a. De LINKERHAND omvat de handbeschermers tussen de duim en de gesloten vingers. De RECHTERHAND omvat de kolfgreep tussen de duim en de gestrekte vingers.
- b. De ellebogen zijn tegen het lichaam gedrukt. De RECHTERARM is gestrekt.

517. VAN "SCHOUDERT GEWEER" NAAR "PRESENTEERT GEWEER"

Om van "Schoudert geweer" naar "Presenteert geweer" te komen, beveelt men :

PRESENTEERT ... GEWEER !	PRESENTEZ... ARME !	- 1 (1,2)	(Verwittigingsbevel) Langs de kortste weg met de RECHTERHAND de kolfgreep met een korte klop omvatten (Fig 12)
		2 (1,2)	Het geweer diagonaal op een handbreedte voor het lichaam brengen, door de loop naar LINKS te draaien. Terzelfdertijd met de LINKERHAND de handbeschermers tussen de duim en de gesloten vingers met een klop omvatten. De ellebogen zijn tegen het lichaam gedrukt. (Fig 11)
		3 (1)	Het geweer vertikaal voor het midden van het lichaam in de houding "Presenteert geweer" brengen. (Fig 15)

BEPERKTE VERSPREIDING

BEPERKTE VERSPREIDING

- 2-V-14 -

518. VAN "PRESENTEERT GEWEER" NAAR "SCHOUDERT GEWEER"

Om van "Presenteert geweer" naar "Schoudert geweer" te komen, beveelt men :

SCHOUDERT GEWEER !	...	PORTEZ ... ARME !	-	
			1 (1,2)	(Verwittigingsbevel) Het geweer diagonaal op een handbreedte voor het lichaam brengen door de loop naar LINKS te draaien. (Fig 11)
			2 (1,2)	Met de RECHTERHAND het geweer op de LINKERSCHOUDER brengen. Terzelfdertijd de kolfplaat met de LINKERHAND omvatten. (Fig 12)
			3 (1)	De RECHTERARM langs de kortste weg in het gelid brengen. (Fig 13)

519. VAN "GEEFT ACHT" NAAR "PRESENTEERT GEWEER"

Om van "Geeft acht" naar "Presenteert geweer" te komen, beveelt men :

PRESENTEERT GEWEER !	...	PRESENTEZ... ARME !	-	
			1 (1,2)	(Verwittigingsbevel) Met de LINKERHAND langs de kortste weg de de handbeschermers met een klop omvatten tussen de duim en de gesloten vingers, de LINKERVOORARM horizontaal (Fig 10)
			2 (1,2)	Het geweer diagonaal en op een handbreedte voor het lichaam brengen, door de loop naar LINKS te draaien. Terzelfdertijd met de RECHTERHAND de kolfgreep tussen de duim en de gesloten vingers met een klop omvatten. De ellebogen zijn tegen het lichaam gedrukt. (Fig 11)
			3 (1)	Het geweer vertikaal voor het midden van het lichaam in de houding "Presenteert geweer" brengen. (Fig 15)

BEPERKTE VERSPREIDING

BEPERKTE VERSPREIDING

- 2-V-15 -

520. VAN "PRESENTEERT GEWEER" NAAR "GEEFT ACHT"

Om van "Presenteert geweer" naar de houding "Geeft acht" te komen, beveelt men :

ZET AF ... GEWEER !	REPOSEZ ... ARME !	- 1 (1,2) 2 (1,2) 3 (1)	(Verwittigingsbevel) Het geweer diagonaal en op een handbreedte voor het lichaam brengen door de loop naar LINKS te draaien. (Fig 11) Het geweer in de houding "Geeft acht" brengen door terzelfdertijd de pistoolgreep tussen de duim en de gesloten vingers te omvatten. De ellebogen zijn tegen het lichaam gedrukt. (Fig 10) De LINKERARM langs de kortste weg in het gelid brengen. (Fig 14)
------------------------	-----------------------	---	---

521. BREEKT HET GELID

a. Het breken van de gelederen gebeurt vanuit de houding "Schouder geweer".

b. Het breken van de gelederen gebeurt als volgt :

(1) De chef en de troep staan tegenover elkaar.

(2) De chef beveelt "Breekt het gelid".

(3) De troep presenteert het geweer.

(4) De chef beantwoordt de groet.

(5) De chef beveelt "Mars".

Om de gelederen te breken beveelt men :

BREEKT HET ... GELID !	ROMPEZ VOS... RANGS !	- 1 (1,2) 2 (1,2) 3 (1)	(Verwittigingsbevel) Analoog met "Presenteert geweer" (Art 517) " "
MARS !	MARCHE !	1 (1,2) 2 (1,2) 3 (1)	Analoog met "Zet af geweer" (Art 520) " "

(\*) Men verlaat de gelederen in stilte en ZONDER voetslag.

BEPERKTE VERSPREIDING

- 2-V-16 -

522. VERTREK IN GEWONE PAS

- a. Men vertrekt vanuit de houding "Schoudert geweer" tijdens het marcheren zwaait men de RECHTERARM op HEUPHOOGTE.
- b. Voor verplaatsingen over korte afstanden kan men vanuit de houding "Geeft acht" vertrekken. Tijdens het marcheren zwaait men de LINKERARM op HEUPHOOGTE.
- c. Voor verplaatsingen over grotere afstanden of in "baanpas" kan het wapen eenvormig aan de riem en volgens de beslissing van de chef hetzij aan de rechter, hetzij aan de linkerschouder gedragen worden. De vrije arm wordt gezwaaid ZONDER dat de hoogte bepaald wordt.

523. SECTIE HALT

Analoog met Art 402.

524. PER ROTTEN LINKS (RECHTS)

Analoog met Art 403.

525. VERKORTE PAS

Analoog met Art 404.

526. MARKEERT DE PAS

Analoog met Art 405.

527. BAANPAS

Analoog met Art 406.

528. LOOPPAS

Analoog met Art 407.

529. DE GROET GEWAPEND

- a. De militair in de houding "Geeft acht" zoals omschreven in Art 501, brengt de groet door het geweer te presenteren zoals beschreven in Art 519.
- b. De militair in de houding "Schoudert geweer" zoals omschreven in Art 514 brengt de groet door het geweer te presenteren zoals beschreven in Art 517.
- c. De militair met het wapen aan de riem groet met de hand zoals beschreven in Art 310.(Fig 16)

BEPERKTE VERSPREIDING

BEPERKTE VERSPREIDING

- 2-V-17 -

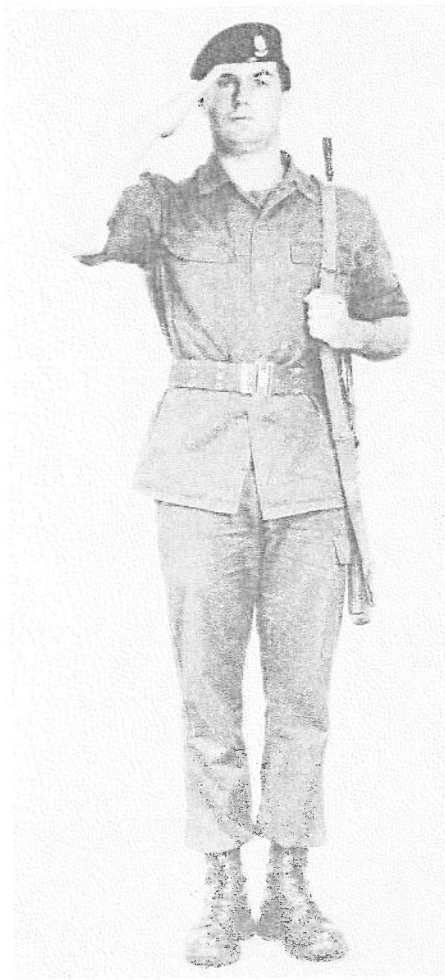

Fig. 16

BEPERKTE VERSPREIDING

BEPERKTE VERSPREIDING

- 2-VI-1 -

HOOFDSTUK VI - DRIL MET MACHINEPISTOOL

601. DRAGEN VAN HET WAPEN

- a. De militair in houding houdt het wapen op de borst, de riem rust op de kraag van de vest en gaat ONDER de bevestigingsring die de loop met de sluitstukdoos verbindt, de kolf naar LINKS en naar onder de LINKERHAND aan de kolf-greep, de handpalm naar beneden, de loop ter hoogte en tegenover de RECHTERSCHOUDEER. (Fig 17)
- b. De lader is NIET op het wapen geplaatst.
- c. De kolf is in de derde grendelingskeep vanaf de loopwisser geplaatst. (fig 18)
- d. Opmerking  
Bij gebruik van andere machinepistolen dan de VIGNERON, wordt het gebruik hiervan afgeleid.

602. DRIL MET MACHINEPISTOOL

- a. Voor ALLE bewegingen wordt het wapen gedragen zoals hierboven aangeduid.
- b. Met uitzondering van de beweging "Presenteert geweer" is de dril in ALLE opzichten dezelfde als de dril "ZONDER wapen".
- c. In de houding "Rust ter plaats" en "Ter plaats rust" is de RECHTERARM gestrekt langs de rug en de RECHTERHAND gesloten; de vuist rust op de LINKERBIL. Het wapen blijft in zijn aanvangshouding.
- d. In de "Gewone pas" zwaait men alleen de RECHTERARM.

603. VERZAMELING

Analoog met Art 306 en Art 601. (de LINKERHAND laat de kolf-greep los voor het nemen van afstanden en tussenruimten)

604. RECHTS RICHTEN - HOOFD FIKS

Analoog met Art 307 en Art 601 (de LINKERHAND laat de kolf-greep los).

605. "PRESENTEERT GEWEER"

- a. De RECHTERHAND omvat de afkoelribben van de loop tussen de duim en gesloten vingers, de pink tegen de bevestigingsring.

BEPERKTE VERSPREIDING

BEPERKTE VERSPREIDING

— 2-VI-2 —



Fig. 17

BEPERKTE VERSPREIDING

BEPERKTE VERSPREIDING

— 2-VI-3 —

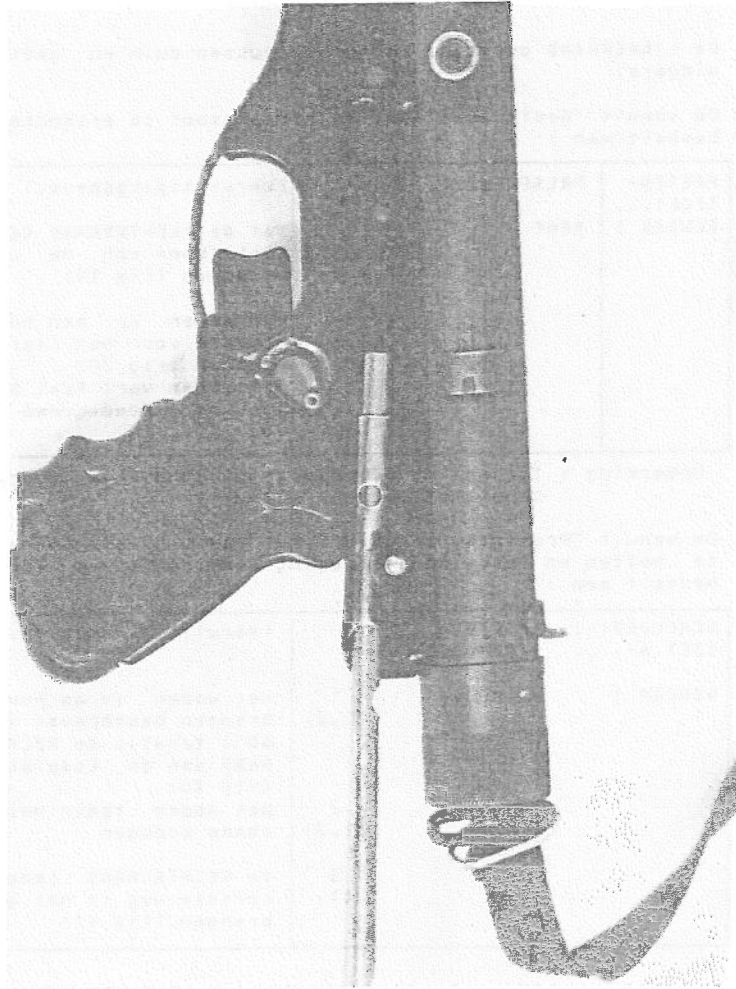

Fig. 18

BEPERKTE VERSPREIDING

BEPERKTE VERSPREIDING

- 2-VI-4 -

- b. De LINKERHAND omvat de kolfgreep tussen duim en gesloten vingers.
- c. Om vanuit "Geeft acht" het machinepistool te presenteren, beveelt men :

PRESEN- TEERT... GEWEER !	PRESENTEZ... ARME !	-	(Verwittigingsbevel)
		1 (1,2)	Met de RECHTERHAND de af- koelribben van de loop omvatten (Fig 19)
		2 (1,2)	Het wapen op een hand- breedte voor het lichaam brengen (Fig 20)
		3 (1)	Het wapen vertikaal bren- gen, de pistoolgreep naar voor (Fig 21)

Opmerking : Tijdens de bewegingen blijven de ellebogen tegen het lichaam gedrukt.

- d. Om vanuit "Presenteert geweer" het wapen te schouderen, af te zetten en terug in de houding geeft acht te komen, beveelt men :

SCHOUDERT ... (ZET AF...)	PORTEZ ... (REPOSEZ...)	-	(Verwittigingsbevel)
GEWEER !	ARME !	1 (1,2)	Het wapen in de houding brengen beschreven in Art 601, terwijl de RECHTER- HAND aan de loop blijft (Fig 20)
		2 (1,2)	Het wapen tegen het li- chaam brengen
		3 (1)	De RECHTERHAND langs de kortste weg in het gelid brengen. (Fig 17)

BEPERKTE VERSPREIDING

BEPERKTE VERSPREIDING

— 2-VI-5 —



Fig. 19



Fig. 20

BEPERKTE VERSPREIDING

BEPERKTE VERSPREIDING

— 2-VI-6 —

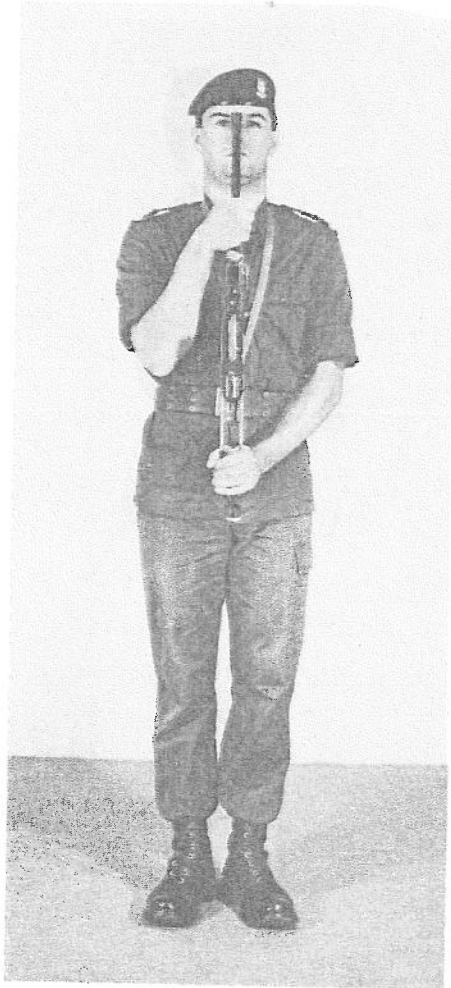

Fig. 21



Fig. 22

BEPERKTE VERSPREIDING

BEPERKTE VERSPREIDING

— 2-VII-1 —

HOOFDSTUK VII - DRIL MET HET PISTOOL

701. DRAGEN VAN HET WAPEN (Fig 22)

- a. Het pistool wordt aan de linkerkant van het lichaam gedragen.
- b. De pistooltas is aan de gordel vastgehecht met de haken, in het tweede en derde oog van de onderste rij.
- c. De koord onder de kraag en onder de gesp van de gordel, de schuifknoop ter hoogte van het bovenste gedeelte van de borstzakken.
- d. Alle bewegingen zijn analoog met de dril ZONDER wapens.

BEPERKTE VERSPREIDING

BEPERKTE VERSPREIDING

- 2-VIII-1 -

HOOFDSTUK VIII - DRIL MET SABEL  
-----

801. TOEPASSING

De drill met Sabel wordt toegepast :

- in de Koninklijke Militaire School
- bij de Zeemacht
- bij de Rijkswacht

802. VOORSCHRIFTEN

Omwille van de verscheidenheid in tenue, de verschillende modellen van sabels, de tradities in het gebruik ervan, alsmede het beperkt aantal gebruikers, wordt de drill met sabel NIET in onderhavig reglement opgenomen. De uitvoering van de drill gebeurt volgens eigen bestaande voorschriften.

BEPERKTE VERSPREIDING

BEPERKTE VERSPREIDING

- 2-IX-1 -

HOOFDSTUK IX - DRIL MET STICK  
-----

901. HOUDING VAN DE STICK (Fig 23)

De stick, horizontaal onder de LINKEROKSEL wordt met de hand vastgehouden op 6 cm van het uiteinde, de nagels naar boven de duim langs de stick, de elleboog tegen het lichaam.

BEPERKTE VERSPREIDING

BEPERKTE VERSPREIDING

— 2-IX-2 —

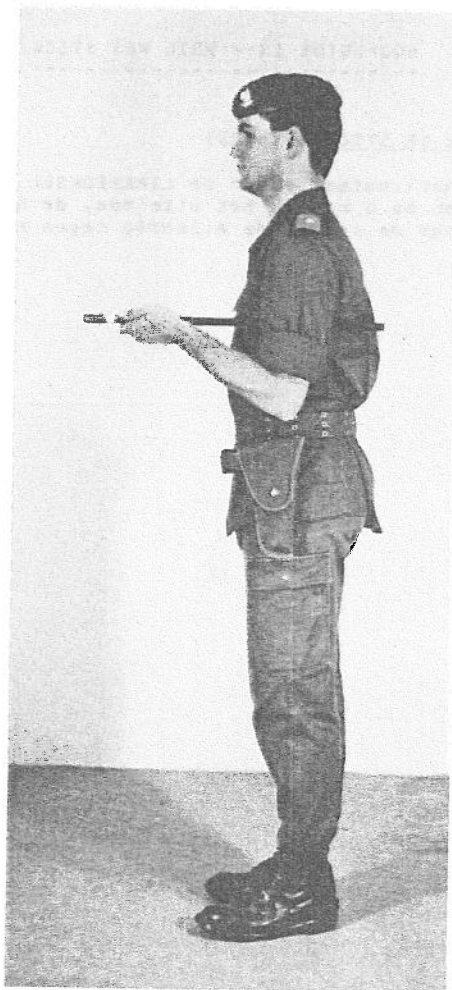

Fig. 23

BEPERKTE VERSPREIDING

BEPERKTE VERSPREIDING

- 2-X-1 -

HOOFDSTUK X - DRIL VOOR VROUWELIJK PERSONEEL MET HANDTAS

1001. DRIL MET HANDTAS

- a. Met handtas zijn de bewegingen analoog aan deze ZONDER wapen, nochtans :
- (1) De handtas wordt over de LINKERSCHOUDEr gedragen.
  - (2) Het antislip schouderstuk hangt, gelijkmatig verdeeld, over de schouder.
  - (3) De lengte van de riem wordt zo geregeld dat de bovenste rand van de handtas ter hoogte van en evenwijdig met de LINKERZAK van de vest loopt. (Fig 24)
  - (4) De LINKERHAND omvat de riem aan het onderste deel, vuist gesloten, voorarm horizontaal, elleboog tegen het lichaam. (Fig 25)
- b. De bewegingen "Verzameling" en "Rechts richten" worden uitgevoerd zoals in Art 306 en 307. Het zijn de enige bewegingen, waarbij de LINKERHAND de riem van de handtas loslaat.

BEPERKTE VERSPREIDING

BEPERKTE VERSPREIDING

- 2-X-2 -



Fig. 24



Fig. 25

BEPERKTE VERSPREIDING

BEPERKTE VERSPREIDING

- 2-XI-1 -

HOOFDSTUK XI - GELEGENHEIDSBEWEGINGEN

1101. DRAGEN VAN HET WAPEN AAN DE RIEM

a. Dragen van het wapen

Als de omstandigheden het vereisen wordt het wapen gedragen als volgt :

De manschappen staan in "Rust ter plaats" de kolf van het wapen op de grond en men ontspant de riem. Het wapen wordt over de LINKERSCHOUDER gedragen, de pistoolgreep naar voor gericht, de bovenste riembeugel ter hoogte van de schouder, de hand omvat de riem tussen duim en vingers ter hoogte van de borstzak.

Op bevel van de chef, kan het wapen op analoge wijze over de RECHTERSCHOUDER gedragen worden. Deze voorschriften zijn niet alleen geldig voor het geweer maar ook voor ieder ander wapen dat op analoge wijze kan gedragen worden zoals bijvoorbeeld FALO, MAG, MINIMI enz... (Fig 26,27,28).

b. Dril met wapen

(1) Voor ALLE bewegingen wordt het wapen gedragen over de LINKERSCHOUDER.

(2) Met uitzondering van de houding "Om te groeten" en "Presenteert geweer" is de dril in ALLE opzichten dezelfde als de dril ZONDER wapens.

(3) In de houdingen "Rust ter plaats" en "Ter plaats rust" is de RECHTERARM gestrekt op de rug en de RECHTERHAND gesloten; de vuist rust op de LINKERBIL. Het wapen blijft in de aanvangshouding.

(4) In de "Gewone pas" zwaait men alleen de RECHTERARM.

c. De houding voor eerbewijzen

(1) De houding "Geeft acht" aannemen.

(2) De groet is analoog aan Art 529. c. (Fig 16)

BEPERKTE VERSPREIDING

BEPERKTE VERSPREIDING

— 2-XI-2 —

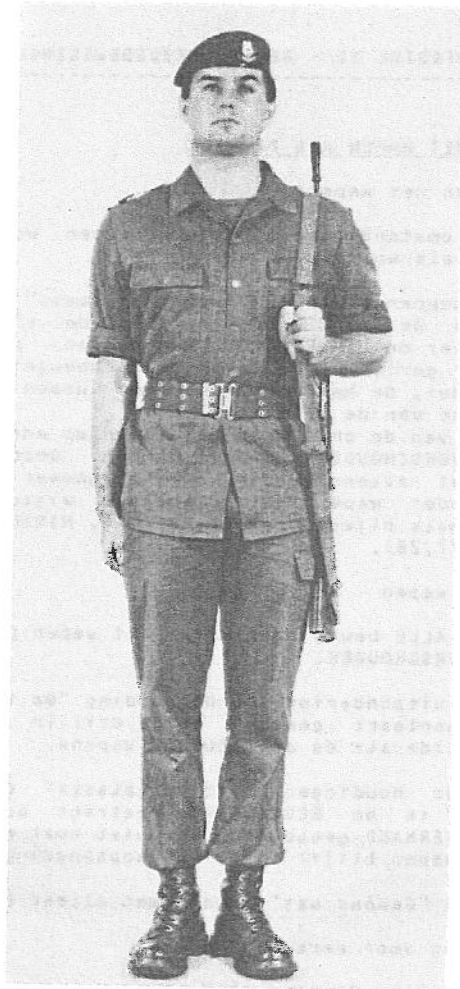

Fig. 26

BEPERKTE VERSPREIDING

BEPERKTE VERSPREIDING

— 2-XI-3 —



Fig. 27

BEPERKTE VERSPREIDING

BEPERKTE VERSPREIDING

— 2-XI-4 —



Fig. 28

BEPERKTE VERSPREIDING

BEPERKTE VERSPREIDING

- 2-XI-5 -

d. Bevelen

(1) Om de eer te bewijzen geeft men volgende bevelen :

(a) Een deel van de troep draagt het wapen aan de riem, draagt het pistool of is ongewapend

OM TE GROETEN... GROET !	POUR LE SALUT SA... LUT !	- 1 (1)	(Verwittigingsbevel) De RECHTERHAND langs de kortste weg in de houding voor de eerbewijzen brengen
-----------------------------	------------------------------	---------------	---

(b) Een deel van de troep bevindt zich gewapend in "Geeft acht" of in "Schoudert geweer"

PRESENTEERT... GEWEER !	PRESENTEZ... ARME !	- 1 (1,2) 2 (1,2) 3 (1)	(Verwittigingsbevel) - - De RECHTERHAND langs de kortste weg in de houding voor eerbewijzen brengen
----------------------------	------------------------	---	--

(2) Om van de houdingen "Om te groeten" of "Presenteert geweer" tot de houding "Geeft acht" te komen, geeft men één van de volgende bevelen :

(a) Een deel van de troep heeft het wapen aan de riem, draagt het pistool of is zonder wapen.

HAND ... FIKS !	MAIN ... FIXE !	- 1 (1)	(Verwittigingsbevel) De RECHTERHAND langs de kortste weg in de houding "Geeft acht" brengen
--------------------	--------------------	---------------	--

BEPERKTE VERSPREIDING

BEPERKTE VERSPREIDING

- 2-XI-6 -

(b) Een deel van de troep bevindt zich in "Presenteert geweer"

SCHOUDERT... (ZET AF...)	PORTEZ... (REPOSEZ...)	-	(Verwittigingsbevel)
GEWEER !	ARME !	1 (1,2) 2 (1,2) 3 (1)	- - De RECHTERHAND langs de kortste weg in de houding "Geeft acht" brengen

e. Rechts richten

Op dit bevel houdt men zich aan de voorschriften van Art 307, men neemt de afstanden en tussenruimten zoals voorzien in de Art 107. d. en 108. d. en laat de riem los. Op het bevel "Hoofd fiks" plaatst men de LINKERHAND terug aan de riem zoals voorzien in Art 1101. a.

1102. BBAJONET OP - BAJONET AF

Als de omstandigheden het noodzakelijk maken dat de bajonet op het wapen geplaatst wordt, handelt men als volgt : men plaatst de troep in "Rust ter plaats" de kolf van het wapen op de grond. De bajonet wordt op het wapen geplaatst en men controleert de bevestiging ervan. Hetzelfde geldt voor "bajonet af". Men brengt de bajonet terug in de schede.

BEPERKTE VERSPREIDING

- 2-XI-7 -

1103. VAN PAS VERANDEREN

Om een troep marcherend in gewone pas, van pas te doen veranderen, beveelt men :

VERANDERT DE PAS!...(*)	CHANGEZ LE PAS!...(*)	-	(Verwittigingsbevel)
		1 (1)	Met een korte beweging de armen gestrekt tegen het lichaam brengen
MARS! (**)	MARCHE! (**)	1 (1,2)	De LINKERVOET plaatsen zoals voor een gewone pas, de RECHTERVOET met een voetslag snel naast de LINKERVOET brengen.
		2 (1)	Onmiddellijk de LINKERVOET opnieuw naar voor plaatsen voor de gewone pas. Verder marcheren in gewone pas en het zwaaien van de armen hernemen.

(\*) Het verwittigingsbevel zonder onderbreking en in drie tijden gegeven begint op het ogenblik dat de LINKERVOET de grond raakt.

(\*\*) Het bevel "MARS" moet gehoord worden op het ogenblik dat de RECHTERVOET de grond raakt.

1104. HOOFD NAAR RECHTS (LINKS) - HOOFD FIKS BIJ SCHOUWING

Het peloton voor de schouwing

a. Wanneer de autoriteit welke de troepen schouwt, op ongeveer TIEN meter is, beveelt de pelotonscommandant :

"Hoofd naar RECHTS (LINKS) ... RECHTS ! (LINKS)" ("Tête à DROITE (GAUCHE) ... DROITE ! (GAUCHE)")

Het ganse peloton draait het hoofd 45 graden naar RECHTS (LINKS).

b. Individueel kijkt men in de ogen van de autoriteit en volgt haar voorbijgang door het hoofd geleidelijk mee te draaien tot 45 graden naar RECHTS (LINKS). Het hoofd blijft dan in deze houding.

BEPERKTE VERSPREIDING

BEPERKTE VERSPREIDING

- 2-XI-8 -

c. Wanneer de schouwing van het peloton voorbij is, beveelt de pelotonscommandant :

"HOOFD ...	FIKS !"
(TETE ...	FIXE !)

Op dit bevel herneemt het volledige peloton de houding "Geeft acht".

1105. HOOFD NAAR RECHTS (LINKS) - HOOFD FIKS BIJ DEFILE (1)

Om een troep marcherend in gewone pas, de eer te doen bewijzen, beveelt men :

HOOFD NAAR RECHTS... (LINKS)	TETE A DROITE... (GAUCHE)	-	(Verwittigingsbevel)
RECHTS ! (LINKS)	DROITE ! (GAUCHE)	1 (1)	Het hoofd op 45 graden draaien in de aangeduide richting (BEHALVE de gids welke zich langs de aangeduide kant bevindt). Men zwaait de armen op gordelhoogte en men blijft gelijnd.
HOOFD... FIKS !	TETE ... FIXE !	1 (1)	(Verwittigingsbevel) Het hoofd met een korte beweging in de marsrichting draaien

(1) De officieren welke op kop van een formatie marcheren, passen de voorschriften toe vermeld in § 1104 of in § 1105, volgens de gevallen voorzien in het reglement IF 140 "Instructie betreffende het ceremonieel".

1106. TRAGE PAS

a. Beschrijving

(1) De trage pas bestaat erin passen van 50 centimeter te nemen, aan trage kadans, zonder de voeten te veel op te heffen en zonder de armen te zwaaien. De troepen met geweer dragen de wapens aan de riem of bij de pistoolgreep.

(2) Voor de EERSTE PAS

De LINKERVOET 50 centimeter VOOR de RECHTERVOET brengen, ZONDER voetslag.

BEPERKTE VERSPREIDING

BEPERKTE VERSPREIDING

- 2-XI-9 -

b. Gebruik

Deze pas wordt enkel gebruikt door de eredetachementen op de begrafenisplechtigheden.

c. Vertrek in trage pas

Om de trage pas aan te vatten vanuit de houding "Geeft acht" beveelt men :

TRAGE PAS ...	PAS RALENTI ...	-	(Verwittigingsbevel)
MARS !	MARCHE !	1 (1)	De trage pas aannemen in de richting waarin men front maakt

d. Halt houden.

Om in trage pas halt te houden, beveelt men :

SECTIE (PL)... HALT ! (*)	SECTION(PL)... HALTE ! (*)	-	(Verwittigingsbevel)
		1 (1)	Nog een pas met de LINKERVOET uitvoeren
		2 (2)	De RECHTERVOET naast de LINKERVOET brengen, ZONDER voetslag, en in de houding "Geeft acht" komen

(\*) Het bevel "HALT !" moet gehoord worden wanneer de RECHTERVOET de grond raakt.

e. Van richting veranderen.

De veranderingen van richting gebeuren zoals bij de gewone pas.

f. Eerbewijzen.

De troepen die deel uitmaken van een eredetachement voor een begrafenis, bewijzen de eer zoals voorzien in Reg IF 140.

BEPERKTE VERSPREIDING

BEPERKTE VERSPREIDING

- 2-Xi-10 -

1107. CEREMONIEPAS

a. Beschrijving.

De cérémoniepas bestaat erin aan de normale kadans te marcheren, terwijl men de armen gestrekt zwaait tot op SCHOUDERHOOGTE naar voor en zover mogelijk naar achter. De vuisten zijn gesloten, de duimen naar boven en naar voor gericht. Men markeert de pas met de hielen.

b. Gebruik.

De cérémoniepas wordt toegepast bij parades en défilés.

c. Bevelen

(1) Om een stilstaande of marcherende troep in cérémoniepas te laten marcheren beveelt men :

CEREMONIEPAS ...	PAS DE CEREMONIE...	-	(Verwittigingsbevel)
MARS ! *	MARCHE ! *	1 (1)	De arm(en) zwaaien tot op schouderhoogte en de kadans markeren met de hielen

\* Al marcherend moet het bevel "MARS" gehoord worden op het ogenblik dat de RECHTERVOET de grond raakt.

(2) Om van "cérémoniepas" over te gaan naar de "gewone pas" beveelt men :

GEWONE PAS ...	PAS ORDINAIRE...	-	(Verwittigingsbevel)
MARS ! *	MARCHE ! *	1	De armen zwaaien tot op HEUPHOOGTE

\* Het bevel "MARS" moet gehoord worden op het ogenblik dat de RECHTERVOET de grond raakt.

(3) Om halt te houden vanuit de "cérémoniepas", handelt men zoals voorzien in Art 402.

BEPERKTE VERSPREIDING

BEPERKTE VERSPREIDING

- 2-XII-1 -

HOOFDSTUK XII - DRAGEN EN ESCORTEREN VAN EMBLEMEN

1201. ALGEMEEN

- a. Het embleem wordt permanent door een escorte begeleid (BEHALVE voor eedaflegging(en)).
- b. De samenstelling van het escorte wordt bepaald door het Reg IF 140 "Instructie betreffende het ceremonieel".
- c. Het escorte wordt bevolen door de officier-embleemdrager of, indien meer emblemen hetzelfde escorte hebben, door de officier die het oudste embleem draagt.
- d. Het escorte met geweer draagt permanent de bajonet op het wapen.
- e. Enkel de onderstaande houdingen (en de beweging ermee in verband) zijn toegelaten voor de embleemdrager en het escorte :
  - Ter plaats rust
  - Geeft acht
  - Schoudert geweer
  - Zet af geweer
  - Presenteert geweer (Om te groeten - groet)
  - Gewone pas
  - Verkorte pas
  - Markeert de pas
  - Trage pas
  - Per rotten LINKS (RECHTS)
- f. De bewegingen "LINKS, LINKS" of "RECHTS, RECHTS" en "Sectie RECHTS om" worden vervangen door een beweging van het volledige escorte, dat in verkorte pas rond de embleemdrager draait, of door een beweging "Per rotten LINKS (RECHTS)".

1202. DRIL VAN DE EMBLEEMDRAGER

- a. De houding "Ter plaats rust" is analoog aan dezelfde houding "ZONDER" wapen.
- b. De houding welke overeenkomt met "Geeft acht" en "Schoudert geweer" is de houding "Geeft acht".

Nochtans :

  - (1) De voet van de stok rust in de houder van de draagband. De riem over de LINKER schouder, de houder van de draagband voor het midden van het lichaam.
  - (2) De stok wordt vertikaal gehouden met de LINKERHAND, ter hoogte van de schouders, vingernagels naar voor.

BEPERKTE VERSPREIDING

BEPERKTE VERSPREIDING

- 2-XII-2 -

c. De embleemdrager voert de bevelen voor de eerbewijzen NIET uit. Nochtans moet in bepaalde omstandigheden, voorgeschreven door het Reg IF 140 "Instructies betreffende het ceremonieel", het embleem langzaam naar voren worden genegen worden. Dit gebeurt op volgende wijze :

(1) De LINKERHAND langs de stok omhoog schuiven ter hoogte van het oog. De RECHTERHAND aan de voet van de stok brengen. Traag het embleem naar voren rijden.

(2) Het embleem traag opheffen; de LINKERHAND terug ter hoogte van de schouder brengen en de RECHTERARM langs het lichaam.

1203. DRIL VAN HET ESCORTE

- a. De dril voor het escorte is de normale dril.
- b. Wanneer de embleemdrager zich in "Geeft acht" bevindt, staat het escorte in "Schoudert geweer".
- c. Het escorte bewijst ENKEL de eer wanneer het embleem zelf naar voren genegen wordt.

1204. OPSTELLING VAN HET ESCORTE

- a. Escorte voor EEN embleem.

(Fig 29)

- 1 Embleemdrager
- 2 Keuronderofficier
- 3 EEN eerste sergeant of sergeant
- 4 Troep

BEPERKTE VERSPREIDING

BEPERKTE VERSPREIDING

- 3-XIV-8 -

- c. Overgang van "In pelotonskolonne" naar "In kolonne per drie".

Overgang van de ene opstelling naar de andere vanuit de stilstand. De procedure is de volgende :

- De compagniecommandant gaat zich plaatsen VOOR het middenste rot van het eerste peloton, op VIJF meter van het eerste gelid. Hij maakt front in dezelfde richting als de compagnie en beveelt :

"COMPAGNIE, IN KOLONNE PER DRIE ..."  
("COMPAGNIE, EN COLONNE PAR TROIS...").

De compagnieadjutant gaat zich op dit ogenblik plaatsen ACHTER het middenste rot van het laatste peloton, op VIJF meter van het laatste gelid, front in dezelfde richting als de compagnie.

- De compagniecommandant beveelt dan :  
"LANGS HET EERSTE PELOTON, VOORWAARTS... MARS !"  
("PAR LE PREMIER PELOTON, EN AVANT ... MARCHE !")  
Op dit bevel vertrekken de compagniecommandant en het eerste peloton.
- De andere pelotons vertrekken opeenvolgend op bevel van hun chef, het uitvoeringsbevel gegeven op het ogenblik dat de RECHTERVOET de grond zal raken zodanig dat ze op dezelfde pas komen als het eerste peloton; zij nemen zo spoedig mogelijk hun plaats in in de nieuwe opstelling. De compagnieadjutant volgt het laatste peloton.

BEPERKTE VERSPREIDING

BEPERKTE VERSPREIDING

— 3-XIV-9 —

- d. Overgang van "In kolonne per drie" naar "In pelotonskolonne" of overgang van "In kolonne per drie" naar "In kolonne per zes".

Overgang van de ene opstelling naar de andere al marcherend. De procedure is de volgende :

- De compagniecommandant beveelt :

"COMPAGNIE, IN PELOTONSKOLONNE..."  
("COMPAGNIE, EN COLONNE DE PELOTON...")  
of "COMPAGNIE, IN KOLONNE PER ZES..."  
("COMPAGNIE, EN COLONNE PAR SIX...")

- Op de gekozen plaats beveelt de compagniecommandant :

"LANGS HET EERSTE PELOTON, MARKEERT DE PAS... MARS !"  
("PAR LE PREMIER PELOTON, MARQUEZ LE PAS ... MARCHÉ")

Op dit bevel markeert het eerste peloton de pas. De andere pelotons nemen zo vlug mogelijk hun plaats in in de nieuwe opstelling en markeren de pas op bevel van hun commandant.

- De compagniecommandant houdt halt, maakt front naar de compagnie en beveelt :

"PER PELOTON, HALT ..."  
("PAR PELOTON, HALTE...")  
of : "COMPAGNIE ... HALT !"  
("COMPAGNIE ... HALTE !")

De pelotons houden opeenvolgend of tegelijkertijd halt.

- De compagniecommandant en de compagnieadjutant nemen tegelijkertijd hun plaats in in de nieuwe opstelling en maken front in dezelfde richting als de compagnie.

1407. DE COMPAGNIE VOOR DE SCHOUWING (Fig 37A - 37B)

Wanneer een compagnie moet geschouwd worden zal zij in lijn of in pelotonskolonne geplaatst worden. Dan is de procedure de volgende :

- De troep bevindt zich in "Geef acht" of in "Schouder geweer" en de compagniecommandant beveelt :

"VOOR DE SCHOUWING LANGS RECHTS (LINKS) ... MARS"  
("POUR LA REVUE PAR LA DROITE (GAUCHE)... MARCHÉ !")

- De pelotonscommandanten nemen tegelijkertijd hun plaats in voor de schouwing.

BEPERKTE VERSPREIDING





BEPERKTE VERSPREIDING

- 3-XIV-12 -

- De compagnieadjutant begeeft zich ter hoogte van het eerste gelid, op VIJF meter LINKS (RECHTS) van de LINKER (RECHTER) gids, front in dezelfde richting als de compagnie.
- Wanneer de pelotonscommandanten ter plaatse zijn, gaat de compagniecommandant zich plaatsen ter hoogte van het eerste gelid, op VIJF meter RECHTS (LINKS) van de RECHTER (LINKER) gids, front in dezelfde richting als de compagnie.
- Wanneer de compagnie in lijn staat worden de bevelen "HOOFD NAAR RECHTS" (LINKS)... RECHTS ! (LINKS) ("TETE A DROITE (GAUCHE) ... DROITE (GAUCHE)" en "HOOFD ...FIKS!" ("TETE ... FIXE !") gegeven door de pelotonscommandanten. Wanneer de compagnie in pelotonskolonne staat worden deze bevelen gegeven door de compagniecommandant.
- Wanneer de schouwing voorbij is neemt de compagniecommandant opnieuw zijn plaats in VOOR de compagnie en beveelt: "OFFICIEREN OP UW... PLAATS !" ("OFFICIERS - VOUS ... PLACE !")
- De pelotonscommandanten nemen tergelijktijd hun plaats in en maken front in dezelfde richting als de compagnie.
- De compagnieadjutant begeeft zich terug achter zijn eenheid.

1408. DE COMPAGNIE ROND EEN EMBLEEM

- a. Wanneer een compagnie een embleem en zijn escorte encadreert moet zij over een even aantal pelotons beschikken. Het embleem bevindt zich in het centrum van de opstelling. Een tussenruimte van VIJF meter wordt gelaten tussen het escorte en de pelotons. Een peloton wordt niet gesplitst.
- b. In de formaties "In lijn" of "In pelotonskolonne" neemt de compagniecommandant plaats op VIJF meter VOOR het centrum van het RECHTER (LINKER) deel van de opstelling en de compagnieadjutant op VIJF meter ACHTER het LINKER (RECHTER) deel. (Fig 38A)
- c. In de opstelling "In kolonne" nemen de compagniecommandant en de compagnieadjutant hun normale plaats in. (Fig 38A)
- d. Voor de schouwing nemen de compagniecommandant en de compagnieadjutant hun normale plaats in (zie Art 1407).

BEPERKTE VERSPREIDING

NIET OP SCHAAL

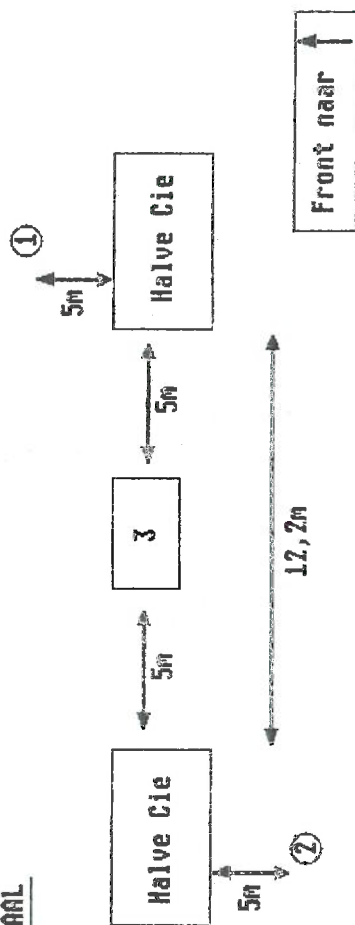

BEPERKTE VERSPREIDING

- 3-XIV-13 -

LEGENDE:

- ① Compagniecommandant.
- ② Compagnieadjutant.
- ③ Embleem met escorte.

N.B. - De pelotonscommandanten en de adjunkten nemen hun normale plaats in.

Fig. 38A

BEPERKTE VERSPREIDING

NIET OP SCHAAL

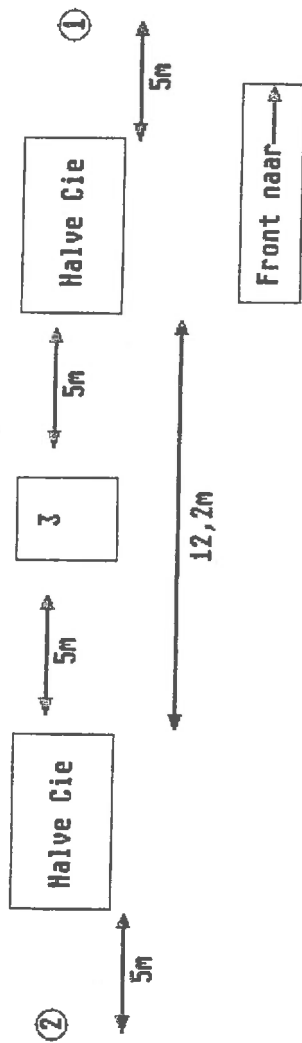

BEPERKTE VERSPREIDING

— 3-XIV-14 —

LEGENDE:

- ① Compagniecommandant.
- ② Compagnieadjutant.
- ③ Embleem met escorte.

N.B. — De pelotonscommandanten en de adjunkten nemen hun normale plaats in.

Fig. 388

BEPERKTE VERSPREIDING

BEPERKTE VERSPREIDING

- 3-XV-1 -

HOOFDSTUK XV - HET BATALJON

1501. SAMENSTELLING EN NUMMERING

a. Samenstelling

Een bataljon bestaat uit :

- EEN hoger officier (Korpscommandant).
- EEN staf (EEN officier-adjunkt EN de korpsadjutant).
- EEN embleem met escorte (eventueel).
- TWEE of MEERDERE compagnies.

Een muziekkapel zal meestal aan de belangrijke plechtigheden deelnemen.

b. Nummering

Bij conventie worden de compagnies genummerd van RECHTS naar LINKS of van VOOR naar ACHTER.

1502. VERZAMELING VAN HET BATALJON VOOR EEN PLECHTIGHEID

a. Verloop.

Het verloop voor de verzameling en de inplaatsstelling van een bataljon voor een wapenschouwing worden gegeven in het Reg IF 140 "Instructie betreffende het ceremonieel".

b. Inplaatsstelling van de officieren

(1) Bij het einde van de verzameling, welke geleid wordt door de korpsadjutant, staan de compagnieadjutanten op de plaats van de compagniecommandanten en de pelotonsadjunkten op de plaats van de pelotonscommandanten.

De officieren staan RECHTS van hun eenheid ter hoogte van het derde gelid in "Ter plaats rust".

(2) Op het bevel "OFFICIEREN OP UW ... PLAATS !" (OFFICIERS A VOS ... PLACES !") gegeven door de officier-adjunkt, passen de officieren de volgende procedure toe :

- Tegelijkertijd : "GEEFT ACHT"
- Tegelijkertijd : "VOORWAARTS MARS"
- Voor de compagniecommandanten, na TIEN passen, en voor de pelotonscommandanten na VIJF passen : "SECTIE HALT".
- Tegelijkertijd : "LINKS-LINKS"

BEPERKTE VERSPREIDING

BEPERKTE VERSPREIDING

- 3-XV-2 -

- Tegelijkertijd : "VOORWAARTS MARS !"
  - Na een zeker aantal passen, zo te bepalen dat elke officier VOOR het centrum van zijn eenheid komt : "SECTIE HALT".
  - Tegelijkertijd : "RECHTS-RECHTS".
  - Tegelijkertijd : "TER PLAATS RUST".
- c. Inplaatsstelling van de onderofficieren.  
Op het bevel "OFFICIEREN OP UW ... PLAATS !" ("OFFICIERS A VOS ... PLACES !") gegeven door de officieradjunkt nemen de onderofficieren hun plaats in door dezelfde drill toe te passen als de officieren, maar zij gaan langs LINKS voorbij hun respectieve eenheid.

1503. HET BATALJON IN U-VORM (Fig 39)

- a. Dit is een opstelling voor een afzonderlijk bataljon bij plechtigheden met statisch karakter. Wordt toegepast door bataljons met DRIE of MEER compagnies en wanneer de beschikbare ruimte beperkt is.
- b. Bij deze opstelling :
  - Nemen de korpscommandant en zijn staf een centrale plaats in.
  - Indien het embleem en zijn escorte aanwezig zijn nemen zij plaats in het middenste deel van de U-vorm.
  - De eventuele muziekkapel bevindt zich RECHTS (LINKS) van de RECHTER (LINKER) compagnie, tussenruimte : zo mogelijk TWINTIG meter.
  - De compagnies worden bij voorkeur in lijn opgesteld met een tussenruimte van ongeveer VIJFTIEN meter.

1504. HET BATALJON IN LIJN (Fig 40)

- a. Dit is een opstelling voor plechtigheden met statisch karakter.
- b. Bij deze opstelling :
  - Bevindt zich de korpscommandant op VIJFTIEN meter VOOR het eerste gelid en VOOR het centrum van het bataljon. Zijn staf bevindt zich op VIER meter afstand van hem.
  - Het embleem, indien aanwezig, bevindt zich met zijn escorte in het centrum van het bataljon, ter hoogte van het eerste gelid.

BEPERKTE VERSPREIDING

BEPERKTE VERSPREIDING

- 3-XV-3 -

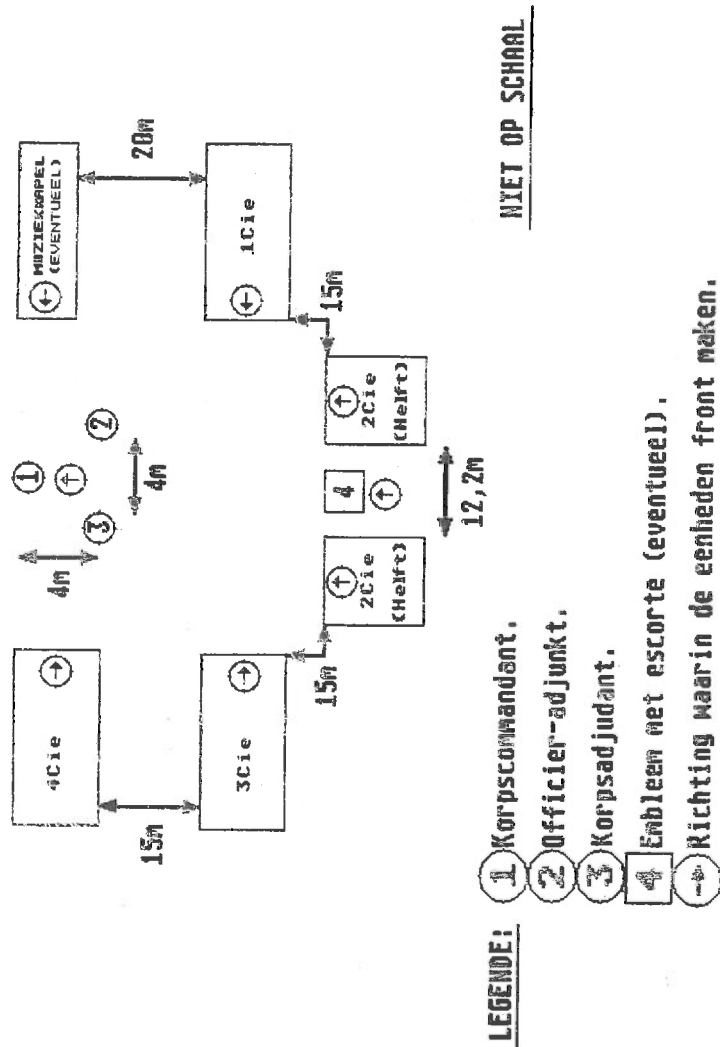

Fig. 39

BEPERKTE VERSPREIDING



BEPERKTE VERSPREIDING

- 3-XV-5 -

- De eventuele muziekkapel plaatst zich RECHTS (LINKS) van de RECHTER (LINKER) compagnie.
- De compagnies kunnen opgesteld worden in lijn of in pelotonskolonne met een tussenruimte van ongeveer VIJFTIEN meter.

1505. HET BATALJON IN KOLONNE (Fig 41)

- a. Dit is de normale opstelling voor de verplaatsingen te voet.
- b. Bij deze opstelling :
  - Marcheert de korpscommandant, gevolgd door zijn staf, op TIEN meter ACHTER de eventuele muziekkapel.
  - De commandant van de eerste compagnie marcheert VIJF meter ACHTER de staf.
  - De compagnies marcheren in kolonne per drie; de afstand tussen de compagnies bedraagt VIJFTIEN meter.
  - Het embleem, indien aanwezig, marcheert in het CENTRUM van het bataljon.

1506. HET BATALJON VOOR DE SCHOUWING

Wanneer een bataljon moet geschouwd worden, is het opgesteld in U-vorm of in lijn. De procedure is de volgende :

- De troep staat in "Geeft acht" of in "Schoudert geweer"; de korpscommandant beveelt : "VOOR DE SCHOUWING LANGS RECHTS (LINKS) ... MARS !" ("POUR LA REVUE PAR LA DROITE (GAUCHE) ... MARCHE !")
- De compagniecommandanten, de pelotonscommandanten en de compagnieadjudanten nemen tegelijkertijd hun plaats voor de schouwing in. De staf gaat zich RECHTS (LINKS) van het bataljon plaatsen, indien de korpscommandant de autoriteit die de schouwing doet, moet ontvangen.
- Indien de korpscommandant de autoriteit die de schouwing doet, NIET moet ontvangen, gaat hij zich met zijn staf RECHTS (LINKS) van zijn bataljon plaatsen.
- Wanneer de schouwing gedaan is neemt de korpscommandant zijn plaats in. De korpscommandant maakt front naar het bataljon en beveelt :  
"OFFICIEREN OP UW ... PLAATS !"  
("OFFICIERS & VDS ... PLACES !")

BEPERKTE VERSPREIDING

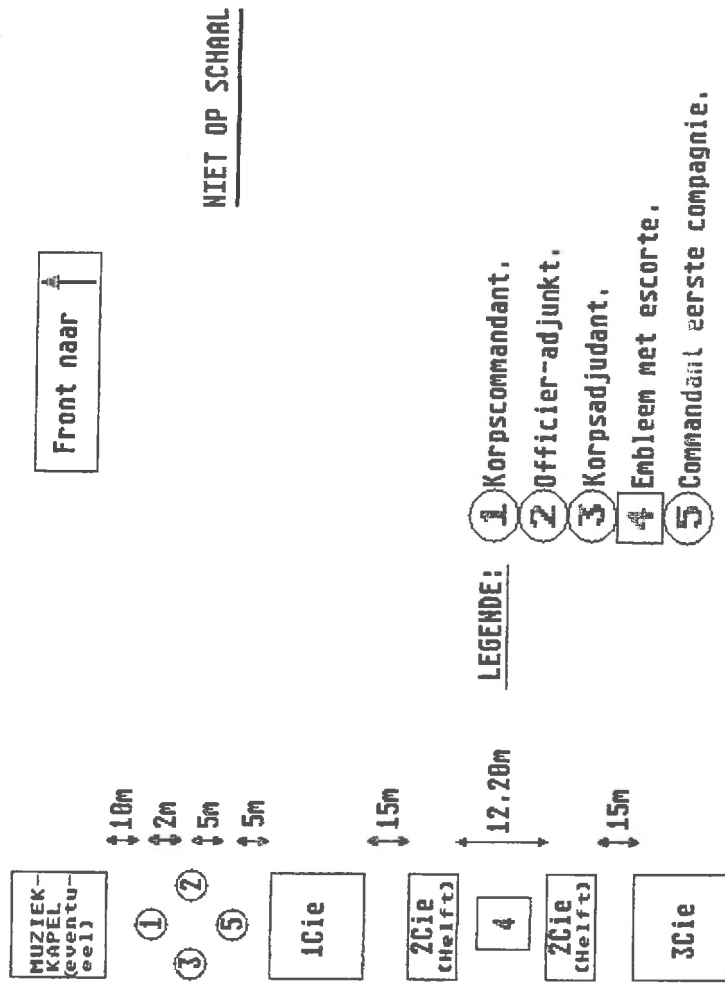

Fig. 41

